



Јавно комунално предузеће „Суботицагаз“ - Суботица
Szabadkai Gázművek Kommunális Kőzvéllalat - Szabadka
Јавно комунално подuzeће „Suboticaplin“ - Subotica



RS, 24000 Subotica, Jovana Mikića 58, tel: 024/641-200, fax: 024/641-220

SUBOTICAGAS

Del.br: 417/16
Subotica: 10.10.2016.

T E N D E R S K A D O K U M E N T A C I J A

Z A

JAVNU NABAVKU BR: 15/16

SADRŽAJ:

- ZAHTEV ZA DOSTAVU PONUDE**
- MODEL KONKURSNE DOKUMENTACIJE**



Del.br: 417-3/16
Subotica: 10.10.2016.

POZIV ZA PODNOŠENJE PONUDA

Molimo Vas da nam dostavite ponudu u okviru Јavne nabavke:

- Јavne nabavke;
- Dobra, *Nabavka i isporuka mašinskog materijala za izgradnju i održavanje DGM*, u svemu prema opisu koji je sadržan u ovom zahtevu;
- Naziv i oznaka iz opšteg rečnika nabavke: 39 340 000 Oprema za gasne mreže;
- Ponuda treba da sadrži sledeće elemente:
 - Јedinačne cene bez PDV-a,
 - Stopu i iznos PDV-a,
 - Ukupnu cenu sa PDV-om,
 - Uslove plaćanja,
 - Rok isporuke,
 - Garantni rok,
 - Opciju Ponude (koja ne može biti kraća od 30 dana);
- Dobra i usluge moraju da poseduju ateste koji važe na teritoriji Republike Srbije;
- Nepotpune i nablavovremene ponude se neće uzimati u razmatrati;
- Rok za dostavu ponude je 10.11.2016. do 09.00 časova;
- Ponude se podnose pisanim putem, sa kompletnom zahtevanom dokumentacijom u zapečaćenom omotu na adresu: ЈKP “Suboticagas”, 24000 Subotica, Јovana Mikića 58, sa naznakom “NE OTVARATI – prijava za Јavnu nabavku br: 15/16 od 10.10.2016 godine“;
- Kontakt osoba za sva obaveštenja je Horvacki Petar, kontakt Fax: 024 641 220, e-mail: petar@suboticagas.co.rs. Sva korespondencija se obavlja radnim danima u radno vremene od 07.00 do 15.00 časova;
- Ponude će se otvarati јavno – komisijski, dana 10.11.2016. u 09.15 časova u prostorijama Preduzeća;
- Predstavnici ponuđača mogu učestvovati u postupku otvaranja ponuda uz overenu, pismenu saglasnost ovlaštenog lica ponuđača, koji je podneo ponudu u ovom postupku;
- Kriterijum za ocenjivanje ponuda: „Еkonomski naj povoljnija ponuda“, cena 70 pondra, rok 30 pondera;
- Rok za donošenje odluke o dodeli ugovora je: 15.11.2016 godine;
- Odluka o dodeli ugovora će biti objavljena na Portalu јavnih nabavki.

Službenik i lice zaduženo za јavne nabavke,
šef službe komercijale:

Horvacki Petar dipl.ecc

M.P.

D i r e k t o r :

Božinović Dragan MSc.dipl.ekonomista

Del.br: 417-4/16

Subotica: 10.10.2016.

JKP „SUBOTICA GAS“

JOVANA MIKIĆA 58. SUBOTICA

KONKURSNA DOKUMENTACIJA ZA

JAVNU NABAVKU BR: 15/16

*Nabavka i isporuka mašinskog materijala za
izgradnju DG*

Oktobar 2016 godine

Na osnovu čl. 32. i 61. Zakona o javnim nabavkama („Sl. glasnik RS“ 124/2012, 14/2015 i 68/2015 u daljem tekstu Zakon), čl. 6. Pravilnik o obaveznim elementima konkursne dokumentacije u postupku javnih nabavki i načinu dokazivanja ispunjenosti uslova („Sl. glasnik RS“ br: 29/2013), Odluke o pokretanju javne nabavke broj 15/16; delovodni br: 417/16 i Rešenja o obrazovanju Komisije za javnu nabavku br: 417/16; pripremljena je:

KONKURSNA DOKUMENTACIJA

za javnu nabavku– *Nabavka i isporuka mašinskog materijala za izgradnju DGM*

JN br: 15/16

Konkursna dokumentacija sadrži:

| Poglavlje | Naziv poglavlja | Strana |
|-----------|---|--------|
| I | Opšti podaci o javnoj nabavci | 3 |
| II | Podaci o predmetu javne nabavke | 4 |
| III | Vrsta, tehničke karakteristike, kvalitet, količina i opis dobara, usluga, način sprovođenja kontrole i obezbeđenja garancije kvaliteta, rok, mesto izvršenja usluga i eventualne dodatne usluge | 5 |
| IV | Tehnička dokumentacija i planovi, odnosno dokumentacija o kreditnoj sposobnosti naručioca u slučaju javne nabavke finansiskih usluga | 12 |
| V | Uslovi za učešće u postupku javne nabavke iz čl: 75. i 76. Zakona i uputstvo kako se dokazuje ispunjenost tih uslova | 31 |
| VI | Uputstvo ponuđačima kako da sačine ponudu | 35 |
| VII | Obrazac ponude | 48 |
| VIII | Model ugovora | 54 |
| IX | Obrazac strukture cena sa uputstvom kako da se popuni | 63 |
| X | Obrazac troškova pripreme ponude | 68 |
| XI | Obrazac izjave o nezavisnoj ponudi | 69 |
| XII | Obrazac izjave o poštovanju obaveza iz čl. 75. st. 2. Zakona | 70 |

I OPŠTI PODACI O JAVNOJ NABAVCI

1. Podaci o naručiocu

Naručilac: JKP „Suboticagas“
Adresa: Jovana Mikića 58. 24000 Subotica
Internet starnica: <http://www.suboticagas.co.rs/razvoj.html>

2. Vrsta postupka javne nabavke

Predmetna javna nabavka se sprovodi u otvorenom postupku u skladu sa Zakonom i podzakonskim aktima kojima se uređuju javne nabavke.

3. Predmet javne nabavke

Predmet javne nabavke broj 15/16 su: dobra (r.br: 1 iz plana nabavki za 2016 god.)
- Nabavka i isporuka mašinskog materijala za izgradnju DGM

4. Napomena o rezervisanoj javnoj nabavci

-Nije rezervisana javna nabavka-

5. Kontakt lice

Lice za kontakt: Petar Horvacki dipl.ecc
E-mail adresa: petar@suboticagas.co.rs
Fax: 024 641 220

Sva korespondencija se obavlja radnim danima u radno vremene od 07.00 do 15.00 časova.

6. Sastavio:

Horvacki Petar dipl.ecc
Šef službe komercijale

II PODACI O PREDMETU JAVNE NABAVKE

1. Premet javne nabavke

Predmet javne nabavke broj 15/16 su: dobra (r.br: 1 iz plana nabavki za 2016 god.)

- *Nabavka i isporuka mašinskog materijala za izgradnju DGM*

Naziv i oznaka iz opšteg rečnika nabavke: 39 340 000 Oprema za gasne mreže.

2. Partije

Nabavka je oblikovana po sledećim partijama:

Partija 1: Nabavka i isporuka regulatora pritiska gasa i nabavka i isporuka gasnih cevi PE 100 SDR 11;

Partija 2: Nabavka i isporuka ormana za kućno merno regulacioni set G-4;

Partija 3: Merno-regulaciona stanica (MRS G-25);

Napomena:

- Ponuđač može da dostavi ponudu za jednu ili više partija.

- Svaka partija će se posebno bodovati

**III VRSTA, TEHNIČKE KARAKTERISTIKE,
KVALITET, KOLIČINA I OPIS DOBARA, RADOVA
ILI USLUGA, NAČIN SPROVOĐENJA KONTROLE I
OBEZBEDIVANJA GARANCIJE KVALITETA, ROK
IZVRŠENJA ILI ISPORUKE DOBARA,
EVENTUALNE DODATNE USLUGE ILI SL.**

Partija 1: Nabavka i isporuka regulatora pritiska gasa i nabavka i isporuka gasnih cevi PE 100 SDR 11

1) Naziv-Opis dobara:

1.1) Nabavka i isporuka regulatora pritiska gasa:

| Red.Br: | Naziv | Jedinica mere | Količina | Cena po komadu | Cena |
|----------------|---|----------------------|-----------------|--------------------------|-------------|
| 1 | Regulator pritiska gasa, mora da ispunjava dole navedeno od 1. do 27: | kom | 400 | | |
| | | | | UKUPNO: | |
| | | | | PDV: | |
| | | | | UKUPNO SA PDV-om: | |

Regulatori pritiska će vršiti regulaciju pritiska gasa prema sledećim podacma:

1. Radni medijum: Prirodni gas (odorisan).
2. Projektovani protok $10 \text{ Sm}^3/\text{h}$.
3. Opseg ulaznog pritiska (realni uslovi) p_{ul} : od 1 bar do 3 bar.
4. Opseg izlaznog pritiska (realni uslovi) p_{izl} : od 21 mbar do 23 mbar
5. Podešeni izlazni pritisak (dinamički) p_{iz} : 22 mbar (za $p_{ul} = 2,5 \text{ bar}$).
6. Opseg pritisaka aktiviranja gornje blokade p_{bl} : od (50 mbar) do (55 mbar).
7. Opseg pritisaka aktiviranja donje blokade p_{bl} : od 6 mbar) do (12 mbar).
8. Pritisak otvaranja sigurnosno-ispusnog ventila p_{sov} : (45 mbar).
9. Temperatura gasa: od 0 do + 30 °C.
10. Temperatura okoline: od - 20 °C do + 50 °C.
11. Priključak regulatora, navojni, na ulazu i na izlazu 1 ¼”.
12. Ugradna dužina L = 166 mm.
13. Ulaz –izlaz iz regulatora pritiska mora da bude pod uglom od 180°.
14. Regulatori pritiska moraju biti dvostepeni (direktnog dejstva) sa ručnim resetom

15. Konstrukcija regulatora mora biti takva da u slučaju pucanja glavne membrane ili izostanka energije za pokretanje izvršnog elementa, izvršni element automatski vodi ka zatvaranju (fail to close).
16. Regulatori moraju imati Uverenje o tipskom ispitivanju sa dijagramima karakteristika pritiska izdate od strane akreditovane laboratorije (u ponudi dostaviti dokaz o akreditaciji kao i obim akreditacije)
17. U pratećoj dokumentaciji je neophodno da budu prospekti, tehnički podaci sa sklopinim crtežom i uputstvo za ugradnju i održavanje na srpskom jeziku za regulatore koji se nude
18. Potrebno je navesti dužinu trajanja garantnog perioda i potrebne uslove po pitanju eksploatacije i održavanja u garantnom roku.
19. Odstupanje regulisanog pritiska mora da bude u klasi do RG 5, a pritiska zatvaranja u klasi do ZG 10.
20. Sigurnosni prekidni ventil u sklopu regulatora mora da poseduje gornju i donju blokadu.
21. Sigurnosni prekidni ventil treba da bude takve konstrukcije da koriste pomoćnu energiju za aktiviranje, koja može biti u vidu pritiska gasa, snage opruge, težine ili slično.
22. Na sigurnosnom prekidnom ventilu mora postojati mogućnost njegovog plombiranja (upletenom čeličnom žicom), nakon podešavanja pritiska aktiviranja kako vi se time sprečilo ili onemogućilo njegovo neovlašćeno podešavanje.
23. Sigurnosni prekidni ventil treba da bude takve konstrukcije da u slučaju oštećenja glavne membrane automatski zatvori protok gasa.
24. Regulator pritiska mora da poseduje integrisani sigurnosno-ispusni ventil.
25. Regulatori moraju imati zaštitu na zadatom Q_{max} .
26. Po dobijanju posla obavezno dostaviti fabričke ateste o ispitivanju i podešavanju opreme na projektovane uslove. Tablica regulatora mora biti fabrički odštampana sa parametrima na koje je podešen svaki uređaj.
27. Po dobijanju posla obavezno dostaviti uputstvo za ugradnju i podešavanje, liste preporučenih rezervnih delova koji se koriste pri redovnom održavanju i servisiranju regulatora, kao i ostalu prateću dokumentaciju.

1.2) Nabavka i isporuka gasnih cevi PE 100 SDR 11:

| Red.Br: | Naziv | Jedinica mere | Količina | Cena po metru | Cena |
|--------------------------|--|---------------|----------|---------------|------|
| | Polietilenske cevi za gasovod, klase PE 100, klase SDR 11 (S-5), za radni pritisak do 4 bar, u skladu sa SRPS EN 1555-2:2011 prečnika: | | | | |
| | Ø 20 x 3.0 mm | m | 2000 | | |
| | Ø 32 x 3.0 mm | m | 2000 | | |
| UKUPNO: | | | | | |
| PDV: | | | | | |
| UKUPNO SA PDV-om: | | | | | |

Način isporuke dobara iz Naziva-Opisa dobara 1.1 i 1.2):

- 1) Mesto isporuke materijala je magacin na adresi Naručioca, Jovana Mikića 58. Subotica, uz obavezu Isporučioca da izvrši istovar materijala, na za to predviđeno mesto u prostoru magacina Naručioca.
- 2) Isporučka materijala se mora izvršiti u skladu sa ugovorenim rokovima.
- 3) Materijal se mora isporučiti prema odobrenoj specifikaciji Naručioca ili prema uzorku koji je Naručioc odobrio.

Rekapitulacija za: Partija 1. Nabavka i isporuka regulatora pritiska gasa i Nabavka i isporuka gasnih cevi PE 100 SDR 11 :

| <i>Nabavka i isporuka mašinskog materijala za izgradnju i održavanje DGM</i> | Ukupno bez PDV-a din: | |
|--|------------------------------|--|
| 1.1) Nabavka i isporuka regulatora pritiska gasa | | |
| 1.2) Nabavka i isporuka gasnih cevi PE 100 SDR 11 | | |
| | Sve ukupno: 1.1)+1.2 | |
| | PDV | |
| | Sve ukupno sa PDV-om | |

Partija 2: Nabavka i isporuka ormana za kućno merno regulacioni set G-4

2.1) Naziv-Opis dobara:

- Orman za kućno merno regulacioni set G-4

| Red.br: | Naziv | Jedinica mere | Količina | Jedinična cena | Cena |
|--------------------------|--|---------------|----------|----------------|------|
| 1 | Aluminijumski orman: | | | | |
| | Aluminijumski orman za kućno merno regulacioni set G-4 | kom | 300 | | |
| UKUPNO: | | | | | |
| PDV: | | | | | |
| UKUPNO SA PDV-om: | | | | | |

Način isporuke dobara iz Naziva-Opisa dobara 2.1:

- 1) Mesto isporuke materijala je magacin na adresi Naručioca, Jovana Mikića 58. Subotica, uz obavezu Isporučioca da izvrši istovar materijal na za to predviđeno mesto u prostoru magacina Naručioca.
- 2) Isporuka materijala se mora izvršiti u roku predviđenom u ugovoru.
- 3) Materijal se mora isporučiti prema odobrenoj specifikaciji Naručioca ili prema uzorku koji je Naručioc odobrio.

Partija 3: Merno-regulaciona stanica (MRS G-25)

2.1) Naziv-Opis dobara:

- Merno-regulaciona stanica (MRS G-25):

| Redni broj | Naziv | Jedinica mere | Količina | Jedinična cena | Ukupno |
|------------|---|---------------|----------|----------------|--------|
| 1 | Nabavka i montaža regulatora pritiska sa integrisanim sigurnosno-odušnim i sigurnosno-prekidnim ventilom za zaštitu instalacije od nekontrolisanog porasta pritiska. Proizvođač: "GázGép"VF-100, 17-25mbar ili slično Maksimalni potrebni protok: 100m ³ /h Maksimalni potrebni protok: 100 m ³ /h Ulazni pritisak: 2,5-3 bar Podešeni izlazni pritisak: 22 mbar Podešeni pritisak otvaranja SOV: 34 mbar Podešeni pritisak gornje blokade SPV: 38 mbar Ulazno izlazni priključak: DN 25 R 1" PN6 | kom | 1 | | |
| 2 | Nabavka i montaža atestiranog rotacionog merila sa detekcijom obrnutog protoka gasa i sa korektora zapremine gasa po pritisku i temperaturi u kompletu sa napojnom jedinicom i sistemom za daljinsko očitavanje. Veličina Veličina: G-25 Radni pritisak: 22 mbar DN50 PN16 1:160 | Kom | 1 | | |
| 3 | Nabavka i montaža korektora zapremine gasa po pritisku i temperaturi u kompletu sa napojnom jedinicom i sistemom za daljinsko očitavanje | Kom | 1 | | |
| 4 | Nabavka i montaža seizmičkog ventila Potrebna protok: 30.6 Sm ³ /h Ulazni pritisak: 2,5-3 bar DN25 PN16 | kom | 1 | | |
| 5 | Nabavka i montaža navojne kuglaste gasne slavine DN25 R 1" PN6DN40 (R6/4") PN6 | kom | 1 | | |
| | DN40 (R6/4") PN6 | kom | 1 | | |
| 6 | Nabavka i montaža filtera za gas "Degaz" (tipsko rešenje JP"Subotica-Gas")R 1" PN6 | kom | 1 | | |

| | | | | | |
|----|---|----------------|--------------------------|--|--|
| 7 | Nabavka i montaža manometra sa rasteretnim manometarskim ventilom i navarnim komadom Radni opseg: 0-6 bar | kom | 1 | | |
| | Radni opseg: 0-160 mbar | kom | 1 | | |
| 8 | Nabavka i montaža čelične bešavne cevi, prema standardu JUS.B5.22 od C.1212 | | | | |
| | Ø60,3x3,2 | m | 1.5 | | |
| | Ø48,3x3,2 | m | 1 | | |
| | Ø33,7x2,6 | m | 2 | | |
| 9 | Pomoćni materijal za spajanje cevi (elektrode, gas i dr) 30% od cene cevi. | pauš | 1 | | |
| 10 | Nabavka i montaža koncentrične redukcije po DIN 2615 od C.1212 Ø60.3/48.3mm | kom | 1 | | |
| 11 | Nabavka i montaža rastavljivog navojnog spoja (holendera) | | | | |
| | DN50 R 2" | kom | 1 | | |
| | DN25 R 1" | kom | 1 | | |
| 12 | Radiografsko ispitivanje svih zavara na gasovodu | kom | 10 | | |
| 13 | Nabavka i montaža tablica upozorenja | kom | 2 | | |
| 14 | Izrada nosača opreme sa obujmicama | kg | 10 | | |
| 15 | Čišćenje, dvostruko temeljno i završno farbanje cevi | m ² | 2 | | |
| 16 | Izrada limene kućice MRS od čeličnog lima debljine 1mm sa vratima, ventilacionim otvorima dimenzije: 800x800x300 mm | kom | 1 | | |
| 17 | Podešavanje elemenata MRS i puštanje u pogon | pauš | 1 | | |
| 18 | Pripremno-završni radovi i transport | pauš | 1 | | |
| | | | UKUPNO: | | |
| | | | PDV: | | |
| | | | UKUPNO SA PDV-om: | | |

Način isporuke i montaže dobara iz Naziva-Opisa dobara 3.1:

- 1) Mesto isporuke i montaže MRS je na objektu u Subotici.
- 2) Isporuka materijala se mora izvršiti u skladu sa ugovorenim rokovima.
- 3) Materijal i montaža se mora isporučiti, odnosno izvršiti prema odobrenoj specifikaciji Naručioca ili prema uzorku koji je Naručilac odobrio kao i prema zakonskim uslovima za tehnički prijem MRS.

IV TEHNIČKA DOKUMENTACIJA I PLANOVI, ODNOSNO DOKUMENTACIJA O KREDITNOJ SPOSOBNOSTI NARUČIOCA U SLUČAJU JAVNE NABAVKE FINANSISKIH USLUGA

Partija 2: Nabavka i isporuka orman za kućno merno regulacioni set G-4

Opis ormana:

1) Aluminijski orman za kućno merno regulacioni (KMRS) set G-4, u svemu mora da odgovara sledećem:

Aluminijski orman KMRS G4 je orman namenjen za smeštaj MRS seta za individualne potrošače. Orman se postavlja na zid pomoću vijaka koji se uvrću u platične tiple ubušene u zid.

Izrađen je od aluminijskog lima debljine 2mm i vrata debljine 1.5mm, a prema tehničkoj dokumentaciji.

Dimenzije ormana su visina: 525mm, širina 600mm i dubina 260 mm. Orman se sastoji od kućišta, konzole, vrata sa šarkama i brave. Orman mora biti antikorozivno zaštićen elektro statičkim putem u dva nanaosa prema pravilima antikorozivne zaštite. Što znači da se vši odmašćivanje zatim nanaošnje prajmera pa po termičkom postupku polimerizacije naneti završne slojeve boje. Boja antikorozionog nanosa je RAL 1023, boja mora biti otporna na ultravioletne zrake. Na vratima mora biti naznačeno „GAS“, crvenom bojom otpornom na ultravioletne zrake, RAL 3000, debljina nanosa mora biti 120 mikrona.

Brava sa univerzalnim ključem mora biti istovetna dokumentaciji distributera gasa.

Otvori za uvođenje gasne instalacije naleze se na donjem, a za izvođenje gasne instalacije na gornjem delu kućišta ormana.

Na vratima se nalazi otvor za očitavanje merača dimenzija 130x110mm u koga je ugrađeno zaštitno staklo ili providna plastika otporna na ultravioletne zrake.

Na vratima i kućištu mora biti ugrađen indukciono zavaren aluminijski vijak M6x15 mm za uzemljenje koji je prespojen bakarnom pletenicom od 4 mm².

Šarke na vratima moraju biti regulacione, prema visini i širini. Šarke moraju biti od nekorodirajućeg metala bez potrebe podmazivanja.

Konzole za držanje merača se postavljaju na osno rastojanje koje prihvata merač gasna sa osnim rastojanjem između ulaza i izlaza od 250 mm.

Na gornjem delu ormana sa unutrašnje strane na sredini indukciono zavariti vijak M6x15mm radi spajanja na uzemljenje cevovoda kućne gasne instalacije.

Orman se isporučuje sa tipskim ključem i pripadajućom šelnom za prihvat zaštitne cevi.

Tehnički crteži za Aluminiumski orman za kućno merno regulacioni (KMRS) set G-4:

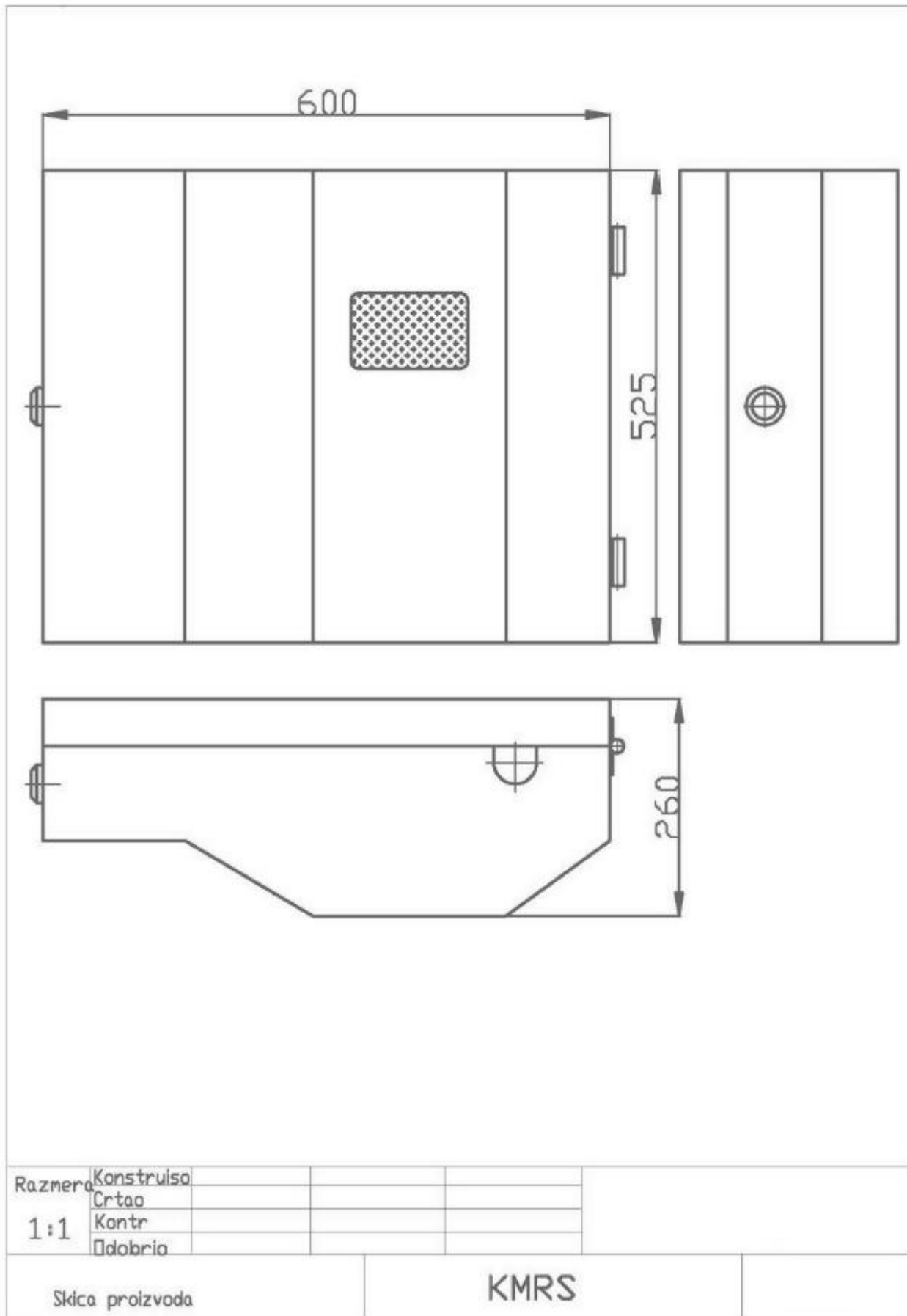

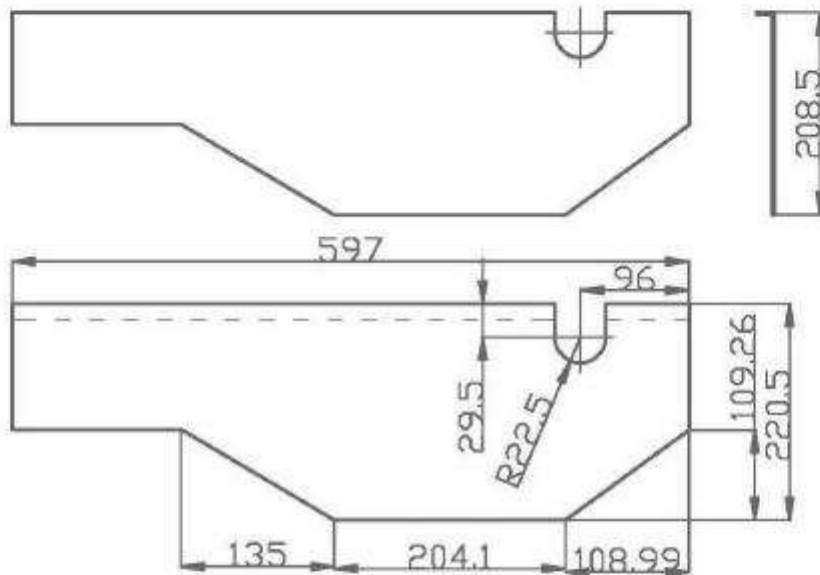

| | | | | |
|-----------------|------------|------|--|--|
| Razmera | Konstruiso | | | |
| 1:1 | Crtao | | | |
| | Kontr | | | |
| | Odobrio | | | |
| Skica proizvoda | | KMRS | | |

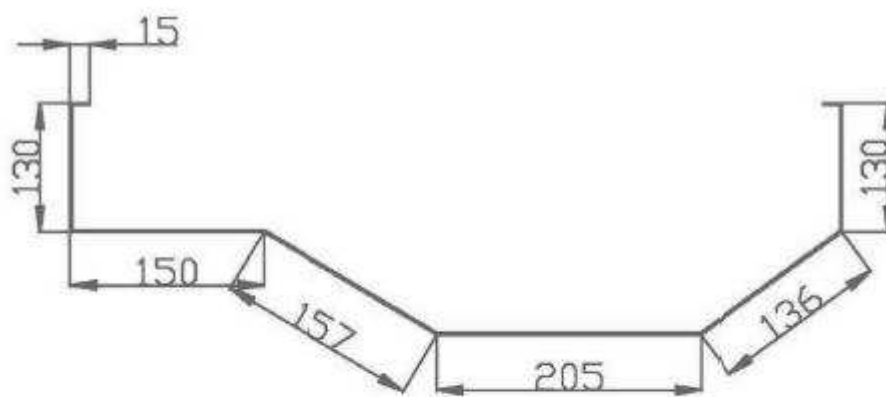
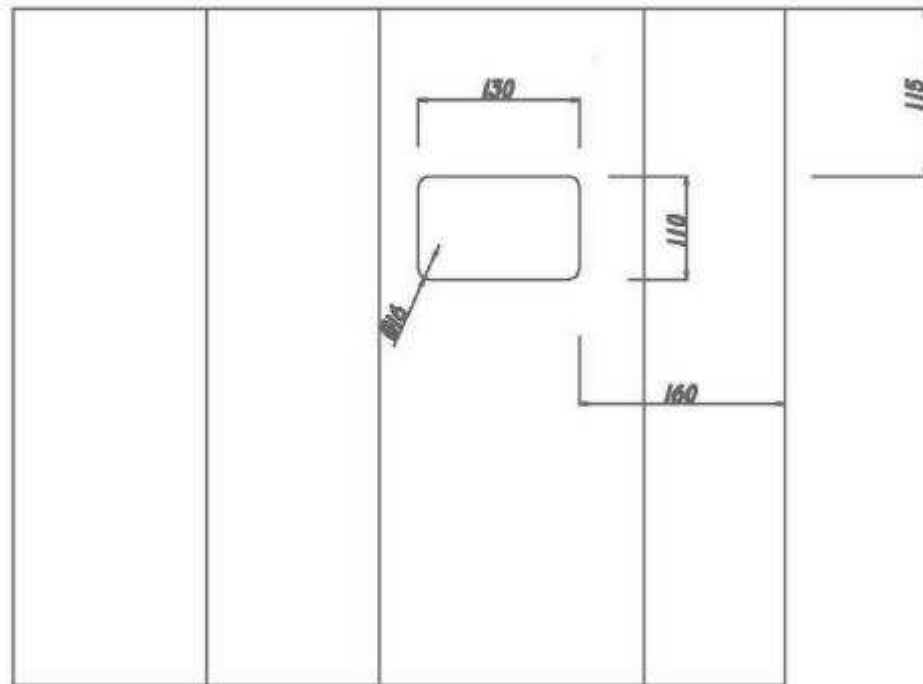

| | | | | |
|-----------------|------------|------|--|--|
| Razmera | Konstruisa | | | |
| 1:1 | Crtao | | | |
| | Kontr | | | |
| | Podobrio | | | |
| Skica proizvoda | | KMRS | | |

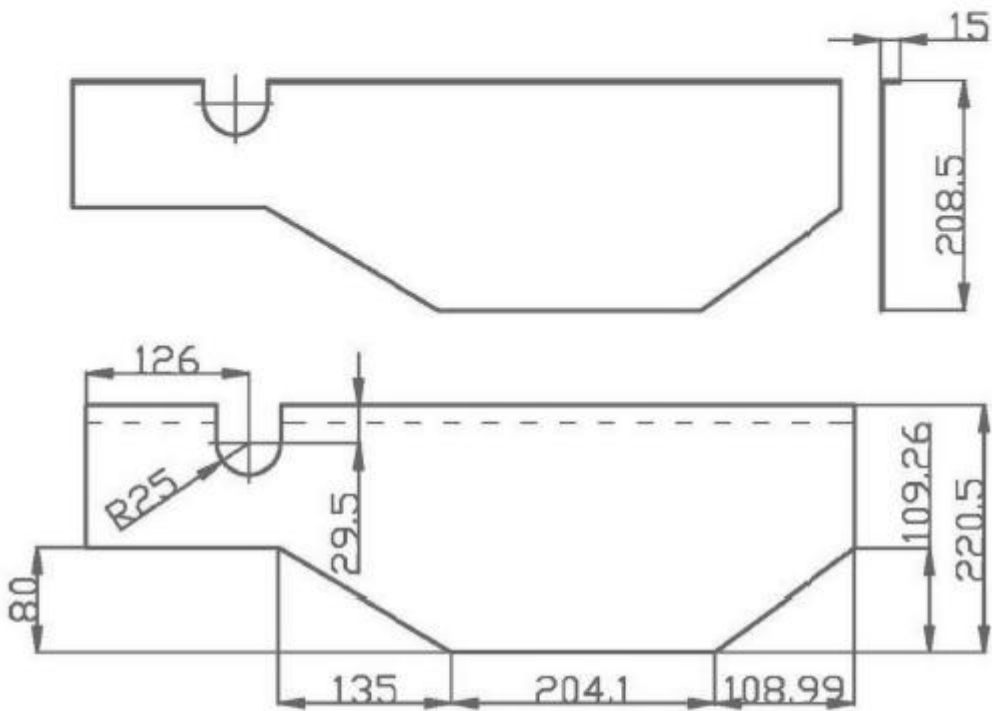

| | | | | |
|-----------------|------------|------|--|--|
| Razmera 1:1 | Konstruiso | | | |
| | Crtao | | | |
| | Kontr | | | |
| | Odobrio | | | |
| Skica proizvoda | | KMRS | | |

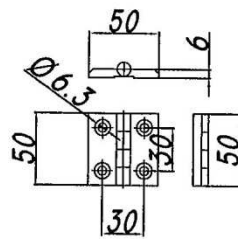

| | | | | | |
|----------------|-----------------|------|--|--|--|
| Razmera 1:1 | Konstruiso | | | | |
| | Crtao | | | | |
| | Kontr | | | | |
| | Odobrio | | | | |
| Konku | Skica proizvoda | KMRS | | | |

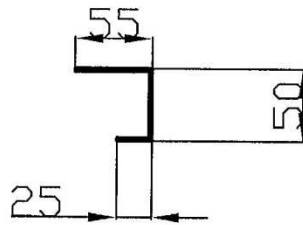
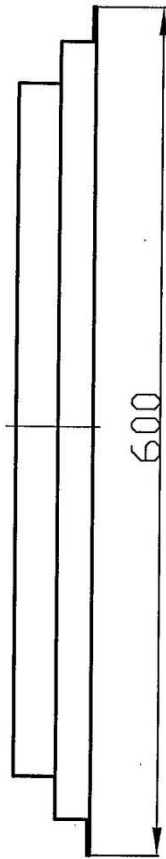

| | | | | | |
|----------------|-----------------|------|--|--|--|
| Razmera 1:1 | Konstruiso | | | | |
| | Crtao | | | | |
| | Kontr | | | | |
| | Odobrio | | | | |
| Konku | Skica proizvoda | KMRS | | | |

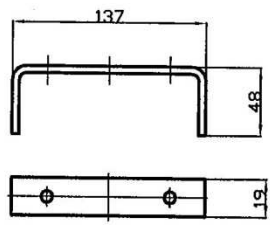

| | | | | | |
|----------------|------------|--|--|--|--|
| Razmera 1:1 | Konstruiso | | | | |
| | Crtao | | | | |
| | Kontr | | | | |
| | Odobrio | | | | |

Konku

Skica proizvoda

KMRS

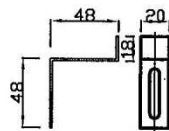

| | | | | |
|----------------|------------|--|--|--|
| Razmera 1:1 | Konstruiso | | | |
| | Crtao | | | |
| | Kontr | | | |
| | Odobrio | | | |

Konku

Skica proizvoda

KMRS

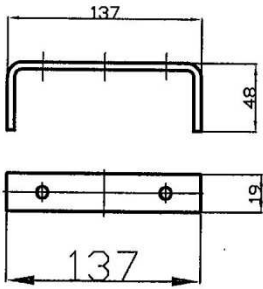

FLAH 19x5 AL
1 kom
DRZAC-1

| | | | | | |
|----------------|-----------------|--|--|------|--|
| Razmera 1:1 | Konstruiso | | | | |
| | Crtao | | | | |
| | Kontr | | | | |
| | Odobrio | | | | |
| Konku | Skica proizvoda | | | KMRS | |

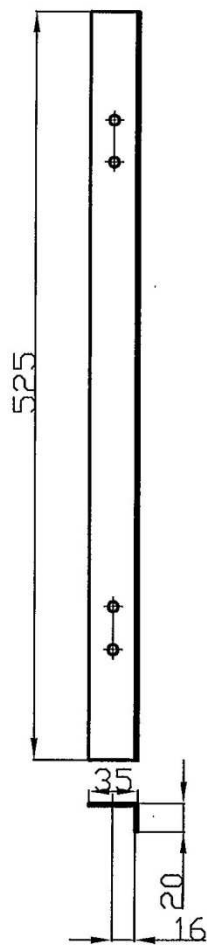

| | | | | |
|----------------|------------|--|--|--|
| Razmera 1:1 | Konstruiso | | | |
| | Crtao | | | |
| | Kontr | | | |
| | Odobrio | | | |

Konku

Skica proizvoda

KMRS

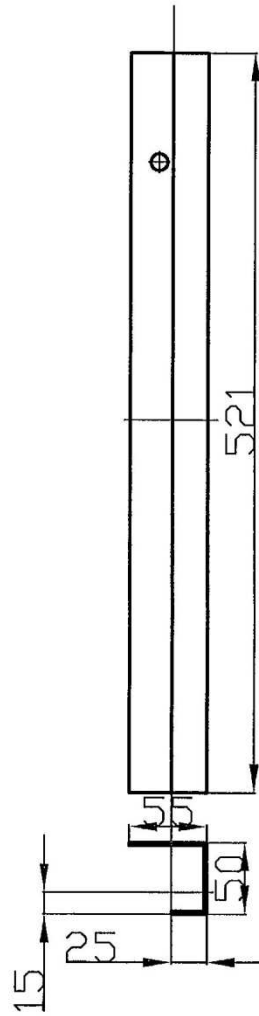

| | | | | |
|----------------|------------|--|--|--|
| Razmera 1:1 | Konstruiso | | | |
| | Crtao | | | |
| | Kontr | | | |
| | Odobrio | | | |

Konku

Skica proizvoda

KMRS

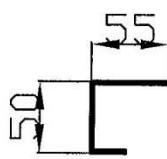
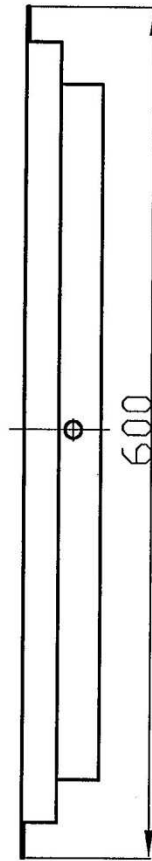

| | | | | | |
|------------------|-----------------|------|--|--|--|
| Razmera 1 : 1 | Konstruiso | | | | |
| | Crtao | | | | |
| | Kontr | | | | |
| | Odobrio | | | | |
| Konku | Skica proizvoda | KMRS | | | |

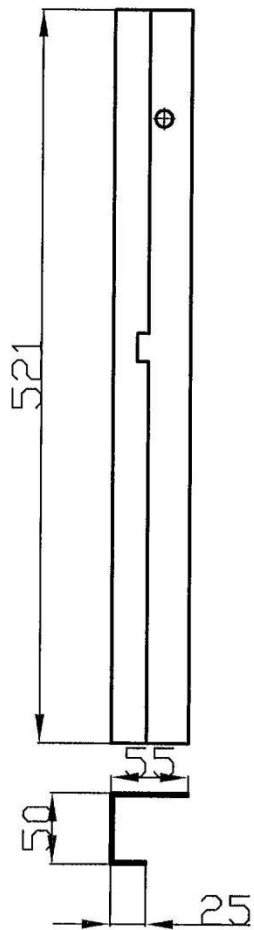

| | | | | | |
|-----------------|------------|--|------|--|--|
| Razmera 1:1 | Konstruiso | | | | |
| | Crtao | | | | |
| | Kontr | | | | |
| | Odobrio | | | | |
| Skica proizvoda | | | KMRS | | |

Konku

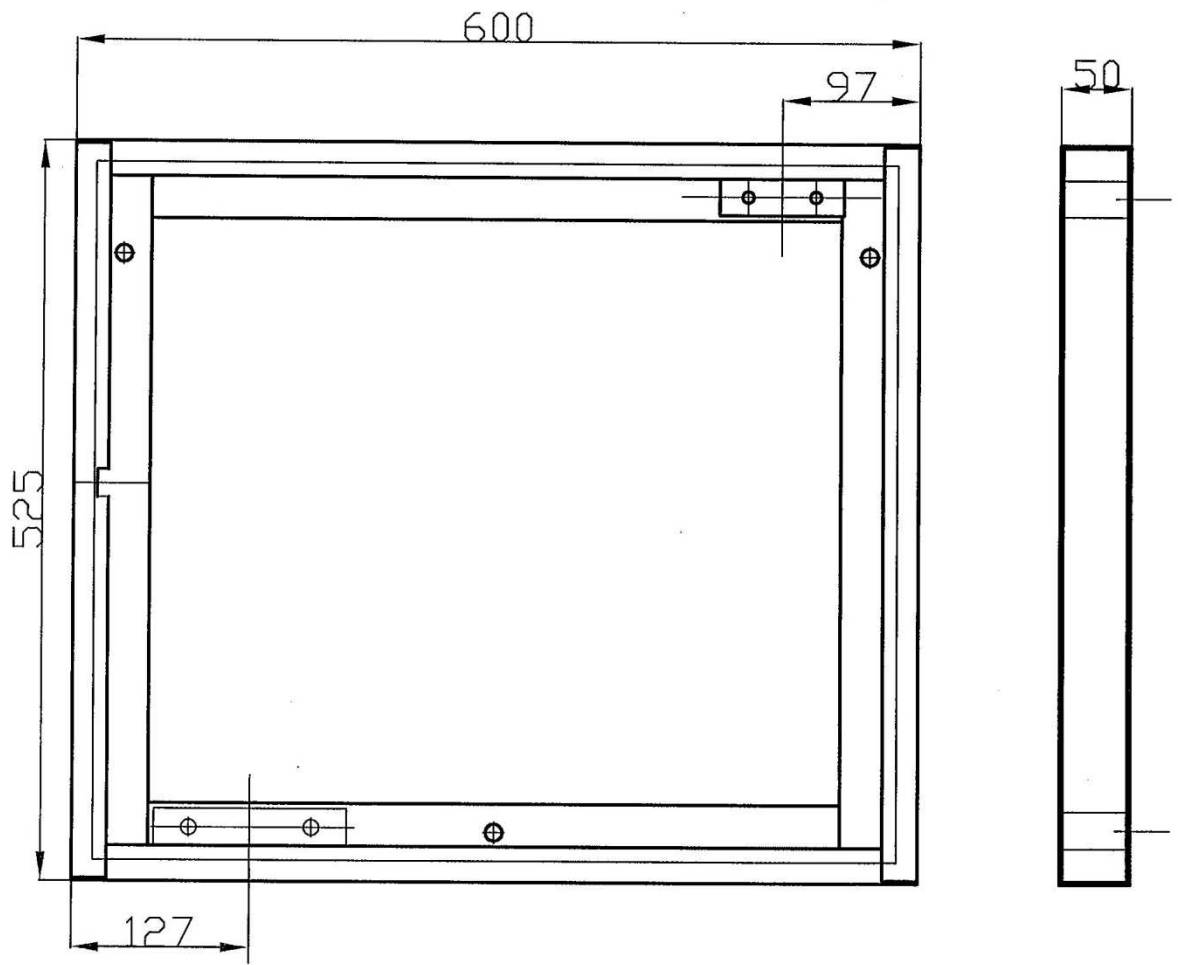

| | | | | |
|-----------------|------------|------|--|--|
| Razmera | Konstruiso | | | |
| 1:1 | Crtao | | | |
| | Kontr | | | |
| | Odobrio | | | |
| Skica proizvoda | | KMRS | | |

Konku

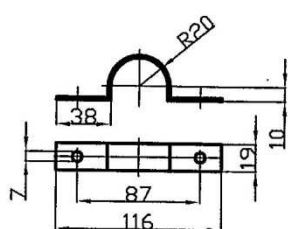

| | | | | | |
|------------------|-----------------|------|--|--|--|
| Razmera 1 : 1 | Konstruiso | | | | |
| | Crtao | | | | |
| | Kontr | | | | |
| | Odobrio | | | | |
| Konku | Skica proizvoda | KMRS | | | |

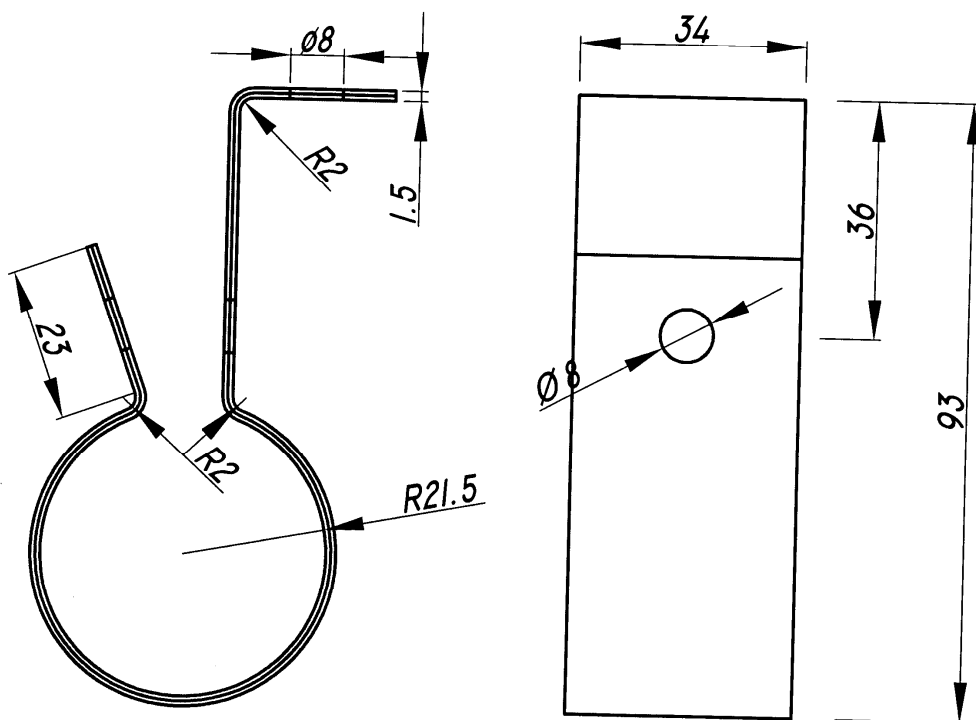

RAL 9005

| | | | | |
|---------|------------|--|--|--|
| Razmera | Konstruiso | | | |
| 1:1 | Crtao | | | |
| | Kontr | | | |
| | Odobrio | | | |

Partija 3: Merno-regulaciona stanica (MRS G-25)

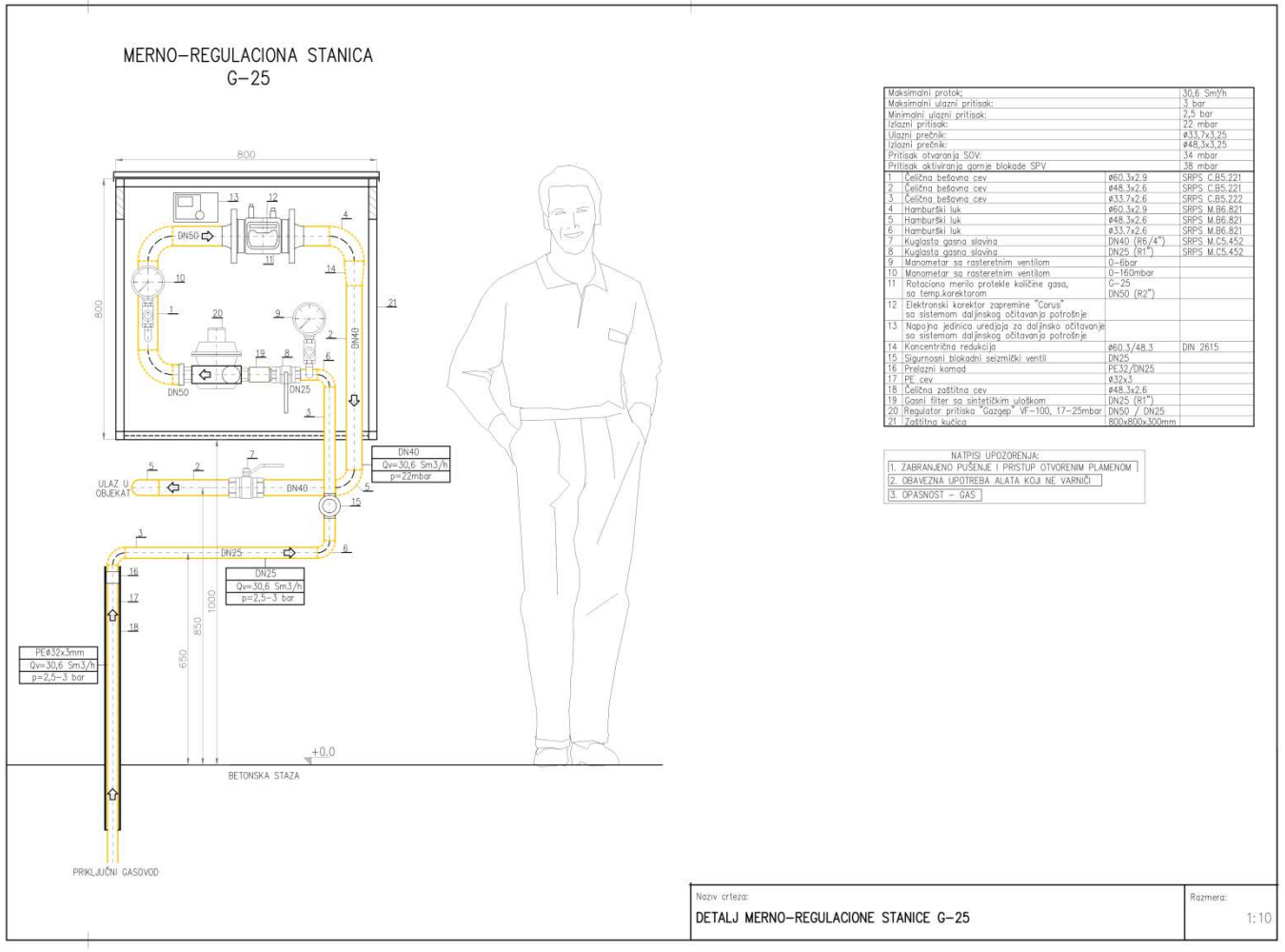

V USLOVI ZA UČEŠĆE U POSTUPKU JAVNE NABAVKE IZ ČL. 75. I 76. ZAKONA I UPUTSTVO KAKO SE DOKAZUJE ISPUNJENOST TIH USLOVA

1. USLOVI ZA UČEŠĆE U POSTUPKU JAVNE NABAVKE IZ ČL. 75. I 76. ZAKONA

- 1.1. Pravo na učešće u postupku predmetne javne nabavke ima ponuđač koji ispunjava **obavezne uslove** za učešće u postupku javne nabavke definisane čl. 75. Zakona, i to:
- 1) Da je registrovan kod nadležnog organa, odnosno upisan u odgovarajući registar (*čl. 75. st. 1. tač. 1) Zakona*);
 - 2) Da ponuđač i njegov zakonski zastupnik nije osuđivan za neko od krivičnih dela kao član organizovane kriminalne grupe, da nije osuđivan za krivična dela protiv privrede, krivična dela protiv životne sredine, krivično delo primanja ili davanja mita, krivično delo prevare (*čl. 75. st. 1. tač. 2) Zakona*);
 - 3) Da je izmirio dospele poreze, doprinose i druge javne dažbine u skladu sa propisima Republike Srbije ili strane države kada ima sedište na njenoj teritoriji (*čl. 75. st. 1. tač. 4) Zakona*);
 - 4) Da ima važeću dozvolu nadležnog organa za obavljanje delatnosti koja je predmet javne nabavke (*čl. 75. st. 1. tač. 5) Zakona*)
 - 5) Ponuđač je dužan da pri sastavljanju ponude izričito navede da je poštovao obaveze koje proizlaze iz važećih propisa o zaštiti na radu, zapošljavanju i uslovima rada, zaštiti životne sredine, kao i da nema zabranu obavljanja delatnosti koja je na snazi u vreme podnošenja ponuda (*čl. 75. st. 2. Zakona*).
- 1.2. Ponuđač koji učestvuje u postupku predmetne javne nabavke, mora ispuniti **dodatne uslove** za učešće u postupku javne nabavke, definisane čl. 76. Zakona, i to:
- Da Ponuđač nije u u stečaju ili likvidaciji odnosno da nije pokrenut prethodni stečajni postupak nad Ponuđačem
- 1.3. Ukoliko ponuđač podnosi ponudu sa podizvođačem, u skladu sa članom 80. Zakona, podizvođač mora da ispunjava obavezne uslove iz člana 75. stav 1. tač. 1) do 4) Zakona i uslov iz člana 75. stav 1. tačka 5) Zakona, za deo nabavke koji će ponuđač izvršiti preko podizvođača.

- 1.4. Ukoliko ponudu podnosi grupa ponuđača, svaki ponuđač iz grupe ponuđača, mora da ispuni obavezne uslove iz člana 75. stav 1. tač. 1) do 4) Zakona, a dodatne uslove ispunjavaju zajedno.

2. UPUTSTVO KAKO SE DOKAZUJE ISPUNJENOST USLOVA

Ispunjenost **obaveznih uslova** za učešće u postupku predmetne javne nabavke, ponuđač dokazuje dostavljanjem sledećih dokaza:

- Uslov iz čl. 75. st. 1. tač. 1) Zakona - **Dokaz:** Izvod iz registra Agencije za privredne registre, odnosno izvod iz registra nadležnog Privrednog suda;
- Uslov iz čl. 75. st. 1. tač. 2) Zakona - **Dokaz: Pravna lica:** 1) Izvod iz kaznene evidencije, odnosno uverenje osnovnog suda na čijem području se nalazi sedište domaćeg pravnog lica, odnosno sedište predstavništva ili ogranka stranog pravnog lica, kojim se potvrđuje da pravno lice nije osuđivano za krivična dela protiv privrede, krivična dela protiv životne sredine, krivično delo primanja ili davanja mita, krivično delo prevare; 2) Izvod iz kaznene evidencije Posebnog odeljenja za organizovani kriminal Višeg suda u Beogradu, kojim se potvrđuje da pravno lice nije osuđivano za neko od krivičnih dela organizovanog kriminala; 3) Izvod iz kaznene evidencije, odnosno uverenje nadležne policijske uprave MUP-a, kojim se potvrđuje da zakonski zastupnik ponuđača nije osuđivan za krivična dela protiv privrede, krivična dela protiv životne sredine, krivično delo primanja ili davanja mita, krivično delo prevare i neko od krivičnih dela organizovanog kriminala (zahtev se može podneti prema mestu rođenja ili prema mestu prebivališta zakonskog zastupnika). Ukoliko ponuđač ima više zakonskih zastupnika dužan je da dostavi dokaz za svakog od njih. **Preduzetnici i fizička lica:** Izvod iz kaznene evidencije, odnosno uverenje nadležne policijske uprave MUP-a, kojim se potvrđuje da nije osuđivan za neko od krivičnih dela kao član organizovane kriminalne grupe, da nije osuđivan za krivična dela protiv privrede, krivična dela protiv životne sredine, krivično delo primanja ili davanja mita, krivično delo prevare (zahtev se može podneti prema mestu rođenja ili prema mestu prebivališta).

Dokaz ne može biti stariji od dva meseca pre otvaranja ponuda;

- Uslov iz čl. 75. st. 1. tač. 4) Zakona - **Dokaz:** Uverenje Poreske uprave Ministarstva finansija i privrede da je izmirio dospele poreze i doprinose i uverenje nadležne uprave lokalne samouprave da je izmirio obaveze po osnovu izvornih lokalnih javnih prihoda ili potvrdu Agencije za privatizaciju da se ponuđač nalazi u postupku privatizacije.

Dokaz ne može biti stariji od dva meseca pre otvaranja ponuda;

- Uslov iz člana čl. 75. st. 2. - **Dokaz:** Potpisan o overen Obrazac izjave (Obrazac izjave, dat je u poglavlju XI). Izjava mora da bude potpisana od strane ovlašćenog lica ponuđača i overena pečatom. **Ukoliko ponudu podnosi grupa ponuđača,** Izjava mora biti

potpisana od strane ovlašćenog lica svakog ponuđača iz grupe ponuđača i overena pečatom.

Ispunjenost **dodatnih uslova** za učešće u postupku predmetne javne nabavke, ponuđač dokazuje dostavljanjem sledećih dokaza:

- 1) Potvrda od privrednog suda da Ponuđač nije u stečaju ili likvidaciji odnosno da nije pokrenut prethodni stečajni postupak nad Ponuđačem.

Ukoliko ponudu podnosi grupa ponuđača ponuđač je dužan da za svakog člana grupe dostavi navedene dokaze da ispunjava uslove iz člana 75. stav 1. tač. 1) do 4), a dokaz iz člana 75. stav 1. tač. 5) Zakona, dužan je da dostavi ponuđač iz grupe ponuđača kojem je povereno izvršenje dela nabavke za koji je neophodna ispunjenost tog uslova.

Dodatne uslove grupa ponuđača ispunjava zajedno.

Ukoliko ponuđač podnosi ponudu sa podizvođačem, ponuđač je dužan da za podizvođača dostavi dokaze da ispunjava uslove iz člana 75. stav 1. tač. 1) do 4) Zakona, a dokaz iz člana 75. stav 1. tač. 5) Zakona, za deo nabavke koji će ponuđač izvršiti preko podizvođača.

Navedene dokaze o ispunjenosti uslova ponuđač može dostaviti u vidu neoverenih kopija, a naručilac može pre donošenja odluke o dodeli ugovora da traži od ponuđača, čija je ponuda na osnovu izveštaja za javnu nabavku ocenjena kao najpovoljnija, da dostavi na uvid original ili overenu kopiju svih ili pojedinih dokaza.

Ako ponuđač u ostavljenom, primerenom roku koji ne može biti kraći od pet dana, ne dostavi na uvid original ili overenu kopiju traženih dokaza, naručilac će njegovu ponudu odbiti kao neprihvatljivu.

Ponuđači koji su registrovani u registru koji vodi Agencija za privredne registre ne moraju da dostave dokaz iz čl. 75. st. 1. tač. 1) Izvod iz registra Agencije za privredne registre, koji je javno dostupan na internet stranici Agencije za privredne registre.

Naručilac neće odbiti ponudu kao neprihvatljivu, ukoliko ne sadrži dokaz određen konkursnom dokumentacijom, ako ponuđač navede u ponudi internet stranicu na kojoj su podaci koji su traženi u okviru uslova javno dostupni.

Ukoliko je dokaz o ispunjenosti uslova elektronski dokument, ponuđač dostavlja kopiju elektronskog dokumenta u pisanom obliku, u skladu sa zakonom kojim se uređuje

elektronski dokument, osim ukoliko podnosi elektronsku ponudu kada se dokaz dostavlja u izvornom elektronskom obliku.

Ako se u državi u kojoj ponuđač ima sedište ne izdaju traženi dokazi, ponuđač može, umesto dokaza, priložiti svoju pisanu izjavu, datu pod krivičnom i materijalnom odgovornošću overenu pred sudskim ili upravnim organom, javnim beležnikom ili drugim nadležnim organom te države.

Ako ponuđač ima sedište u drugoj državi, naručilac može da proveriti da li su dokumenti kojima ponuđač dokazuje ispunjenost traženih uslova izdati od strane nadležnih organa te države.

Ponuđač je dužan da bez odlaganja pismeno obavesti naručioca o bilo kojoj promeni u vezi sa ispunjenošću uslova iz postupka javne nabavke, koja nastupi do donošenja odluke, odnosno zaključenja ugovora, odnosno tokom važenja ugovora o javnoj nabavci i da je dokumentuje na propisani način.

VI UPUTSTVO PONUĐAČIMA KAKO DA SAČINE PONUDU

1. PODACI O JEZIKU NA KOJEM PONUDA MORA DA BUDE SASTAVLJENA

Ponuđač podnosi ponudu na srpskom jeziku.

2. NAČIN NA KOJI PONUDA MORA DA BUDE SAČINJENA

Ponuđač ponudu podnosi neposredno ili putem pošte u zatvorenoj koverti ili kutiji, zatvorenu na način da se prilikom otvaranja ponuda može sa sigurnošću utvrditi da se prvi put otvara.

Na poledini koverti ili na kutiji navesti naziv i adresu ponuđača.

U slučaju da ponudu podnosi grupa ponuđača, na koverti je potrebno naznačiti da se radi o grupi ponuđača i navesti nazive i adresu svih učesnika u zajedničkoj ponudi.

Ponuda mora obavezno biti spiralno ukoričena, ili na neki drugi način povezana i overena jemstvenikom.

Ponudu dostaviti na adresu: Jovana Mikića 58, 24000 Subotica, sa naznakom: „**Ponuda za javnu nabavku dobara: Nabavka i isporuka mašinskog materijala za izgradnju DGM, broj 15/16 , Partija br ____ - NE OTVARATI**”.

Ponuda se smatra blagovremenom ukoliko je primljena od strane naručioca do 10.11.2016 godine do 09:00 časova.

Naručilac će, po prijemu određene ponude, na koverti, odnosno kutiji u kojoj se ponuda nalazi, obeležiti vreme prijema i evidentirati broj i datum ponude prema redosledu prispeća. Ukoliko je ponuda dostavljena neposredno naručilac će ponuđaču predati potvrdu prijema ponude. U potvrdi o prijemu naručilac će navesti datum i sat prijema ponude.

Ponuda koju naručilac nije primio u roku određenom za podnošenje ponuda, odnosno koja je primljena po isteku dana i sata do kojeg se mogu ponude podnositi, smatraće se neblagovremenom.

3. PARTIJE

Partija 1: Nabavka i isporuka regulatora pritiska gasa i nabavka i isporuka gasnih cevi PE 100 SDR 11;

Partija 2: Nabavka i isporuka ormana za kućno merno regulacioni set G-4;

Partija 3: Merno-regulaciona stanica (MRS G-25);

Napomena:

- Ponudač može da dostavi ponudu za jednu ili više partija.
- Svaka partija će se posebno bodovati

4. PONUDA SA VARIJANTAMA

Podnošenje ponude sa varijantama nije dozvoljeno.

5. NAČIN IZMENE, DOPUNE I OPOZIVA PONUDE

U roku za podnošenje ponude ponudač može da izmeni, dopuni ili opozove svoju ponudu na način koji je određen za podnošenje ponude.

Ponudač je dužan da jasno naznači koji deo ponude menja odnosno koja dokumenta naknadno dostavlja.

Izmenu, dopunu ili opoziv ponude treba dostaviti na adresu: Jovana Mikić 58, Subotica sa naznakom:

„Izmena ponude za javnu nabavku dobara: *Nabavka i isporuka mašinskog materijala za izgradnju DGM, broj 15/16, Partija br ____, - NE OTVARATI*” ili

„Dopuna ponude za javnu nabavku dobara: *Nabavka i isporuka mašinskog materijala za izgradnju DGM, broj 15/16, Partija br ____, - NE OTVARATI*” ili

„Opoziv ponude za javnu nabavku dobara: *Nabavka i isporuka mašinskog materijala za izgradnju DGM, broj 15/16, Partija br ____, - NE OTVARATI*” ili

„Izmena i dopuna ponude za javnu nabavku nabavku dobara: *Nabavka i isporuka mašinskog materijala za izgradnju DGM, broj 15/16, Partija br___, - NE OTVARATI*”

Na poledini koverta ili na kutiji navesti naziv i adresu ponuđača. U slučaju da ponudu podnosi grupa ponuđača, na koverti je potrebno naznačiti da se radi o grupi ponuđača i navesti nazive i adresu svih učesnika u zajedničkoj ponudi.

Po isteku roka za podnošenje ponuda ponuđač ne može da povuče niti da menja svoju ponudu.

6. UČESTVOVANJE U ZAJEDNIČKOJ PONUDI ILI KAO PODIZVOĐAČ

Ponuđač može da podnese samo jednu ponudu.

Ponuđač koji je samostalno podneo ponudu ne može istovremeno da učestvuje u zajedničkoj ponudi ili kao podizvođač, niti isto lice može učestvovati u više zajedničkih ponuda.

U Obrascu ponude (poglavljje VI), ponuđač navodi na koji način podnosi ponudu, odnosno da li podnosi ponudu samostalno, ili kao zajedničku ponudu, ili podnosi ponudu sa podizvođačem.

7. PONUDA SA PODIZVOĐAČEM

Ukoliko ponuđač podnosi ponudu sa podizvođačem dužan je da u Obrascu ponude (poglavljje VI) navede da ponudu podnosi sa podizvođačem, procenat ukupne vrednosti nabavke koji će poveriti podizvođaču, a koji ne može biti veći od 50%, kao i deo predmeta nabavke koji će izvršiti preko podizvođača.

Ponuđač u Obrascu ponude navodi naziv i sedište podizvođača, ukoliko će delimično izvršenje nabavke poveriti podizvođaču.

Ukoliko ugovor o javnoj nabavci bude zaključen između naručioca i ponuđača koji podnosi ponudu sa podizvođačem, taj podizvođač će biti naveden i u ugovoru o javnoj nabavci.

Ponuđač je dužan da za podizvođače dostavi dokaze o ispunjenosti uslova koji su navedeni u poglavlju IV konkursne dokumentacije, u skladu sa uputstvom kako se dokazuje ispunjenost uslova (Obrazac izjave iz poglavlja IV odeljak 3.).

Ponuđač u potpunosti odgovara naručiocu za izvršenje obaveza iz postupka javne nabavke, odnosno izvršenje ugovornih obaveza, bez obzira na broj podizvođača.

Ponuđač je dužan da naručiocu, na njegov zahtev, omogući pristup kod podizvođača, radi utvrđivanja ispunjenosti traženih uslova.

8. ZAJEDNIČKA PONUDA

Ponudu može podneti grupa ponuđača.

Ukoliko ponudu podnosi grupa ponuđača, sastavni deo zajedničke ponude mora biti sporazum kojim se ponuđači iz grupe međusobno i prema naručiocu obavezuju na izvršenje javne nabavke, a koji obavezno sadrži podatke iz člana 81. st. 4. tač. 1) do 6) Zakona i to podatke o:

- članu grupe koji će biti nosilac posla, odnosno koji će podneti ponudu i koji će zastupati grupu ponuđača pred naručiocem,
- ponuđaču koji će u ime grupe ponuđača potpisati ugovor,
- ponuđaču koji će u ime grupe ponuđača dati sredstvo obezbeđenja,
- ponuđaču koji će izdati račun,
- računu na koji će biti izvršeno plaćanje,
- obavezama svakog od ponuđača iz grupe ponuđača za izvršenje ugovora.

Grupa ponuđača je dužna da dostavi sve dokaze o ispunjenosti uslova koji su navedeni u poglavlju IV konkursne dokumentacije, u skladu sa uputstvom kako se dokazuje ispunjenost uslova (Obrazac izjave iz poglavlja IV odeljak 3.).

Ponuđači iz grupe ponuđača odgovaraju neograničeno solidarno prema naručiocu.

Zadruga može podneti ponudu samostalno, u svoje ime, a za račun zadrugara ili zajedničku ponudu u ime zadrugara.

Ako zadruga podnosi ponudu u svoje ime za obaveze iz postupka javne nabavke i ugovora o javnoj nabavci odgovara zadruga i zadrugari u skladu sa zakonom.

Ako zadruga podnosi zajedničku ponudu u ime zadrugara za obaveze iz postupka javne nabavke i ugovora o javnoj nabavci neograničeno solidarno odgovaraju zadrugari.

9. NAČIN I USLOVI PLAĆANJA, GARANTNI ROK, KAO I DRUGE OKOLNOSTI OD KOJIH ZAVISI PRIHVATLJIVOST PONUDE

9.1. Zahtevi u pogledu načina, roka i uslova plaćanja.

Rok plaćanja je u roku od 10 (deset) dana po ispostavljanju fakture za isporučena dobra (rok je definisan u skladu sa Zakonom o rokovima izmirenja novčanih obaveza u komercijalnim transakcijama („Sl. glasnik RS” br. 119/2012)

Plaćanje se vrši uplatom na račun ponuđača.

Ponuđaču nije dozvoljeno da zahteva avans.

9.2. Zahtevi u pogledu garantnog roka

1) Garancija za isporučena dobra je je minimalno 2 (dve) godine od dan isporuke na adresu naručioca, odnosno za partiju 3 od dana tehničkog prijema.

9.3. Zahtev u pogledu roka (isporuke dobara, izvršenja usluge, izvođenja radova)

Način isporuke dobara iz Naziva-Opisa dobara 1), za partiju 1 i 2:

- 1) Mesto isporuke materijala je magacin na adresi Naručioca, Jovana Mikića 58. Subotica, uz obavezu Isporučioca da izvrši istovar materijal na za to predviđeno mesto u prostoru magacina Naručioca.
- 2) Isporučka materijala se mora izvršiti u skladu sa ugovorenim rokovima.
- 3) Materijal se mora isporučiti prema odobrenoj specifikaciji Naručioca ili prema uzorku koji je Naručilac odobrio.

Način isporuke i montaže dobara iz Naziva-Opisa dobara 3.1:

- 1) Mesto isporuke i montaže MRS je na objektu u Subotici.
- 2) Isporuka materijala i motaža se mora izvršiti u skladu sa ugovorenim rokovima.
- 3) Materijal i montaža se mora isporučiti, odnosno izvršiti prema odobrenoj specifikaciji Naručioca ili prema uzorku koji je Naručioc odobrio kao i prema zakonskim uslovima za tehnički prijem MRS.

9.4. Zahtev u pogledu roka važenja ponude

Rok važenja ponude ne može biti kraći od 30 dana od dana otvaranja ponuda.

U slučaju isteka roka važenja ponude, naručilac je dužan da u pisanom obliku zatraži od ponuđača produženje roka važenja ponude.

Ponuđač koji prihvati zahtev za produženje roka važenja ponude ne može menjati ponudu.

9.5. Drugi zahtevi koje Ponuđač treba da ispunjava:

-Nema-

10. VALUTA I NAČIN NA KOJI MORA DA BUDE NAVEDENA I IZRAŽENA CENA U PONUDI

Cena mora biti iskazana u dinarima, sa i bez poreza na dodatu vrednost, sa uračunatim svim troškovima koje ponuđač ima u realizaciji predmetne javne nabavke, s tim da će se za ocenu ponude uzimati u obzir cena bez poreza na dodatu vrednost.

U cenu je uračunato: **dobro iz Naziva-opisa radovi: 1.**

Cene iz ponude su fiksne i ne mogu se menjati.

Ako je u ponudi iskazana neuobičajeno niska cena, naručilac će postupiti u skladu sa članom 92. Zakona.

Ako ponuđena cena uključuje uveznu carinu i druge dažbine, ponuđač je dužan da taj deo odvojeno iskaže u dinarima.

11. PODACI O DRŽAVNOM ORGANU ILI ORGANIZACIJI, ODNOSNO ORGANU ILI SLUŽBI TERITORIJALNE AUTONOMIJE ILI LOKALNE SAMOUPRAVE GDE SE MOGU BLAGOVREMENO DOBITI ISPRAVNI PODACI O PORESKIM OBAVEZAMA, ZAŠTITI ŽIVOTNE SREDINE, ZAŠTITI PRI ZAPOŠLJAVANJU, USLOVIMA RADA I SL, A KOJI SU VEZANI ZA IZVRŠENJE UGOVORA O JAVNOJ NABAVCI

Podaci o poreskim obavezama se mogu dobiti u Poreskoj upravi, Ministarstva finansija i privrede.

Podaci o zaštiti životne sredine se mogu dobiti u Agenciji za zaštitu životne sredine i u Ministarstvu energetike, razvoja i zaštite životne sredine.

Podaci o zaštiti pri zapošljavanju i uslovima rada se mogu dobiti u Ministarstvu rada, zapošljavanja i socijalne politike.

12. PODACI O VRSTI, SADRŽINI, NAČINU PODNOŠENJA, VISINI I ROKOVIMA OBEZBEĐENJA ISPUNJENJA OBAVEZA PONUĐAČA

Za ponuđače za :

Partija 1 i 2:

Blanko sopstvenu menicu za isporuku materijala u ugovorenom roku - Izabrani ponuđač se obavezuje da **preda Naručiocu prilikom zaključenja ugovora** i izdaje se u visini od **10% od ukupne vrednosti ugovora sa PDV-om**, koja mora biti evidentirana u Registru menica i ovlašćenja Narodne banke Srbije. Menica mora biti overena pečatom i potpisana od strane lica ovlašćenog za zastupanje, a uz istu mora biti dostavljeno popunjeno i overeno menično ovlašćenje – pismo, sa rokom važnosti koji je 30 (trideset) dana duži od isteka roka za konačno izvršenje posla. Ako se za vreme trajanja ugovora promene rokovi za izvršenje ugovorne obaveze, važnost blanko sopstvene menice za dobro izvršenje posla mora da se produži. Naručilac će unovčiti

blanko sopstvenu menicu za dobro izvršenje posla u slučaju da ponuđač ne bude izvršavao svoje ugovorne obaveze u rokovima i na način predviđen ugovorom. Podneta blanko sopstvena menica ne može da sadrži dodatne uslove za isplatu, kraće rokove od onih koje odredi naručilac, manji iznos od onog koji odredi naručilac ili promenjenu mesnu nadležnost za rešavanje sporova.

Za ponuđače za :

Partija 3:

Blanko sopstvenu menicu za dobro izvršenje posla i izvršenje posla u ugovorenom roku - Izabrani ponuđač se obavezuje da preda Naručiocu prilikom zaključenja ugovora i izdaje se u visini od **10% od ukupne vrednosti ugovora sa PDV-om**, koja mora biti evidentirana u Registru menica i ovlašćenja Narodne banke Srbije. Menica mora biti overena pečatom i potpisana od strane lica ovlašćenog za zastupanje, a uz istu mora biti dostavljeno popunjeno i overeno menično ovlašćenje – pismo, sa rokom važnosti koji je 30 (trideset) dana duži od isteka roka za konačno izvršenje posla. Ako se za vreme trajanja ugovora promene rokovi za izvršenje ugovorne obaveze, važnost blanko sopstvene menice za dobro izvršenje posla mora da se produži. Naručilac će unovčiti blanko sopstvenu menicu za dobro izvršenje posla u slučaju da ponuđač ne bude izvršavao svoje ugovorne obaveze u rokovima i na način predviđen ugovorom. Podneta blanko sopstvena menica ne može da sadrži dodatne uslove za isplatu, kraće rokove od onih koje odredi naručilac, manji iznos od onog koji odredi naručilac ili promenjenu mesnu nadležnost za rešavanje sporova.

Blanko sopstvenu menicu za otklanjanje grešaka u garantnom roku - Izabrani ponuđač se obavezuje da preda Naručiocu prilikom zaključenja ugovora i izdaje se u visini od **5% od ukupne vrednosti ugovora sa PDV-om**, koja mora biti evidentirana u Registru menica i ovlašćenja Narodne banke Srbije. Menica mora biti overena pečatom i potpisana od strane lica ovlašćenog za zastupanje, a uz istu mora biti dostavljeno popunjeno i overeno menično ovlašćenje – pismo, rok važenja blanko sopstvene menice mora biti 5 (pet) dana duži od garantnog roka. Naručilac će unovčiti blanko sopstvenu menicu za otklanjanje grešaka u garantnom roku u slučaju da ponuđač ne bude izvršavao svoje ugovorne obaveze u rokovima i na način predviđen ugovorom. Podneta blanko sopstvena menica ne može da sadrži dodatne uslove za isplatu, kraće rokove od onih koje odredi naručilac, manji iznos od onog koji odredi naručilac ili promenjenu mesnu nadležnost za rešavanje sporova.

13. ZAŠTITA POVERLJIVOSTI PODATAKA KOJE NARUČILAC STAVLJA PONUĐAČIMA NA RASPOLAGANJE, UKLJUČUJUĆI I NJIHOVE PODIZVOĐAČE

Predmetna nabavka ne sadrži poverljive informacije koje naručilac stavlja na raspolaganje.

14. DODATNE INFORMACIJE ILI POJAŠNJENJA U VEZI SA PRIPREMANJEM PONUDE

Zainteresovano lice može, u pisanom obliku putem pošte na adresu naručioca, elektronske pošte na e-mail petar@suboticagas.co.rs ili faksom na broj 024 641 220 tražiti od naručioca dodatne informacije ili pojašnjenja u vezi sa pripremanjem ponude, najkasnije 5 dana pre isteka roka za podnošenje ponude.

Naručilac će zainteresovanom licu u roku od 3 (tri) dana od dana prijema zahteva za dodatnim informacijama ili pojašnjenjima konkursne dokumentacije, odgovor dostaviti u pisanom obliku i istovremeno će tu informaciju objaviti na Portalu javnih nabavki i na svojoj internet stranici.

Dodatne informacije ili pojašnjenja upućuju se sa napomenom „Zahtev za dodatnim informacijama ili pojašnjenjima konkursne dokumentacije, **JN br: 15/16**.”

Ako naručilac izmeni ili dopuni konkursnu dokumentaciju 8 ili manje dana pre isteka roka za podnošenje ponuda, dužan je da produži rok za podnošenje ponuda i objavi obaveštenje o produženju roka za podnošenje ponuda.

Po isteku roka predviđenog za podnošenje ponuda naručilac ne može da menja niti da dopunjuje konkursnu dokumentaciju.

Traženje dodatnih informacija ili pojašnjenja u vezi sa pripremanjem ponude telefonom nije dozvoljeno.

Komunikacija u postupku javne nabavke vrši se isključivo na način određen članom 20. Zakona.

15. DODATNA OBJAŠNENJA OD PONUĐAČA POSLE OTVARANJA PONUDA I KONTROLA KOD PONUĐAČA ODNOSNO NJEGOVOG PODIZVOĐAČA

Posle otvaranja ponuda naručilac može prilikom stručne ocene ponuda da u pisanom obliku zahteva od ponuđača dodatna objašnjenja koja će mu pomoći pri pregledu, vrednovanju i upoređivanju ponuda, a može da vrši kontrolu (uvid) kod ponuđača, odnosno njegovog podizvođača (član 93. Zakona).

Ukoliko naručilac oceni da su potrebna dodatna objašnjenja ili je potrebno izvršiti kontrolu (uvid) kod ponuđača, odnosno njegovog podizvođača, naručilac će ponuđaču ostaviti primereni rok da postupi po pozivu naručioca, odnosno da omogući naručiocu kontrolu (uvid) kod ponuđača, kao i kod njegovog podizvođača.

Naručilac može uz saglasnost ponuđača da izvrši ispravke računskih grešaka uočenih prilikom razmatranja ponude po okončanom postupku otvaranja.

U slučaju razlike između jedinične i ukupne cene, merodavna je jedinična cena.

Ako se ponuđač ne saglasi sa ispravkom računskih grešaka, naručilac će njegovu ponudu odbiti kao neprihvatljivu.

16. VRSTA KRITERIJUMA ZA DODELU UGOVORA, ELEMENTI KRITERIJUMA NA OSNOVU KOJIH SE DODELJUJE UGOVOR I METODOLOGIJA ZA DODELU PONDERA ZA SVAKI ELEMENT KRITERIJUMA

Izbor najpovoljnije ponude će se izvršiti primenom kriterijuma „**Ekonomski najpovoljnija ponuda**“.

17. ELEMENTI KRITERIJUMA NA OSNOVU KOJIH ĆE NARUČILAC IZVRŠITI DODELU UGOVORA U SITUACIJI KADA POSTOJE DVE ILI VIŠE PONUDA SA JEDNAKIM BROJEM PONDERA ILI ISTOM PONUĐENOM CENOM

Izbor najpovoljnije ponude će se izvršiti primenom kriterijuma „**Ekonomski najpovoljnija ponuda**“.

Način bodovanja za partije 1, 2 i 3:

Maksimalan broj pondera iznosi 100 od tog:

1) Cena: 70 pondera:

Ponuđene cene se ocenjuju na osnovu sledeće formule:

$$P \text{ cena} = (C \text{ min} / C \text{ pon}) \times 70$$

P cena – broj pondera za ponuđenu cenu

C pon – ponuđena cena

C min - najniža ponuđena cena

2) Rok isporuke: 30 pondera:

Ponuđeni rokovi isporuke se ocenjuju na osnovu sledeće formule:

$$P \text{ rok} = (R \text{ min} / R \text{ pon}) \times 30$$

P rok – broj pondera za ponuđeni rok isporuke

R pon – ponuđeni rok isporuke

R min – najkraći rok isporuke

Ukupan broj pondera ponuđača dobija se sabiranjem dobijenih pondera za ponuđenu cenu i dobijenih pondera za ponuđeni rok isporuke.

18. POŠTOVANJE OBAVEZA KOJE PROIZILAZE IZ VAŽEĆIH PROPISA

Ponuđač je dužan da u okviru svoje ponude dostavi izjavu datu pod krivičnom i materijalnom odgovornošću da je poštovao sve obaveze koje proizilaze iz važećih propisa o zaštiti na radu, zapošljavanju i uslovima rada, zaštiti životne sredine, kao i da garantuje da je imalac prava intelektualne svojine. (**Obrazac izjave iz poglavlja IV odeljak 3.**).

19. KORIŠĆENJE PATENTA I ODGOVORNOST ZA POVREDU ZAŠTIĆENIH PRAVA INTELEKTUALNE SVOJINE TREĆIH LICA

Naknadu za korišćenje patenata, kao i odgovornost za povredu zaštićenih prava intelektualne svojine trećih lica snosi ponuđač.

20. NAČIN I ROK ZA PODNOŠENJE ZAHTEVA ZA ZAŠTITU PRAVA PONUDAČA

Zahtev za zaštitu prava može da podnese ponuđač, odnosno svako zainteresovano lice, ili poslovno udruženje u njihovo ime.

Zahtev za zaštitu prava podnosi se Republičkoj komisiji, a predaje naručiocu. Primerak zahteva za zaštitu prava podnosioc istovremeno dostavlja Republičkoj komisiji. Zahtev za zaštitu prava se dostavlja neposredno, elektronskom poštom na e-mail petar@suboticagas.co.rs, faksom na broj 024 641 220 ili preporučenom pošiljkom sa povratnicom. Zahtev za zaštitu prava se može podneti u toku celog postupka javne nabavke, protiv svake radnje naručioca, osim ukoliko Zakonom nije drugačije određeno. O podnetom zahtevu za zaštitu prava naručilac obaveštava sve učesnike u postupku javne nabavke, odnosno objavljuje obaveštenje o podnetom zahtevu na Portalu javnih nabavki, najkasnije u roku od 2 dana od dana prijema zahteva.

Ukoliko se zahtevom za zaštitu prava osporava vrsta postupka, sadržina poziva za podnošenje ponuda ili konkursne dokumentacije, zahtev će se smatrati blagovremenim ukoliko je primljen od strane naručioca najkasnije 3 dana pre isteka roka za podnošenje ponuda, bez obzira na način dostavljanja. U tom slučaju podnošenja zahteva za zaštitu prava dolazi do zastoja roka za podnošenje ponuda.

Posle donošenja odluke o dodeli ugovora iz čl. 108. Zakona ili odluke o obustavi postupka javne nabavke iz čl. 109. Zakona, rok za podnošenje zahteva za zaštitu prava je 10 dana od dana prijema odluke.

Zahtevom za zaštitu prava ne mogu se osporavati radnje naručioca preduzete u postupku javne nabavke ako su podnosiocu zahteva bili ili mogli biti poznati razlozi za njegovo podnošenje pre isteka roka za podnošenje ponuda, a podnosilac zahteva ga nije podneo pre isteka tog roka.

Ako je u istom postupku javne nabavke ponovo podnet zahtev za zaštitu prava od strane istog podnosioca zahteva, u tom zahtevu se ne mogu osporavati radnje naručioca za koje je podnosilac zahteva znao ili mogao znati prilikom podnošenja prethodnog zahteva.

Podnosilac zahteva je dužan da na račun budžeta Republike Srbije uplati taksu. Ukoliko podnosilac zahteva osporava odluku o dodeli ugovora taksa iznosi 120.000,00 dinara

ukoliko ponuđena cena ponuđača kojem je dodeljen ugovor nije veća od 120.000.000 dinara, odnosno taksa iznosi 0,1 % ponuđene cene ponuđača kojem je dodeljen ugovor ako je ta vrednost veća od 120.000.000 dinara.

Ukoliko podnosilac zahteva osporava odluku o obustavi postupka javne nabavke ili radnju naručioca od momenta otvaranja ponuda do donošenja odluke o dodeli ugovora ili obustavi postupka, taksa iznosi 120.000,00 dinara ukoliko procenjena vrednost javne nabavke (koju će podnosilac saznati na otvaranju ponuda ili iz zapisnika o otvaranju ponuda) nije veća od 120.000.000 dinara, odnosno taksa iznosi 0,1 % procenjene vrednosti javne nabavke ako je ta vrednost veća od 120.000.000 dinara (broj žiro računa: broj žiro računa: 840-30678845-06, šifra plaćanja 153, poziv na broj 97, svrha: Republička administrativna taksa sa naznakom nabavke na koju se odnosi, korisnik: Budžet Republike Srbije).

Ukoliko podnosilac zahteva osporava odluku o dodeli ugovora taksa iznosi 120.000,00 dinara ukoliko ponuđena cena ponuđača kojem je dodeljen ugovor nije veća od 120.000.000 dinara, odnosno taksa iznosi 0,1 % ponuđene cene ponuđača kojem je dodeljen ugovor ako je ta vrednost veća od 120.000.000 dinara.

Ukoliko podnosilac zahteva osporava odluku o obustavi postupka javne nabavke ili radnju naručioca od momenta otvaranja ponuda do donošenja odluke o dodeli ugovora ili obustavi postupka, taksa iznosi 120.000,00 dinara ukoliko procenjena vrednost javne nabavke (koju će podnosilac saznati na otvaranju ponuda ili iz zapisnika o otvaranju ponuda) nije veća od 120.000.000 dinara, odnosno taksa iznosi 0,1 % procenjene vrednosti javne nabavke ako je ta vrednost veća od 120.000.000 dinara.

Postupak zaštite prava ponuđača regulisan je odredbama čl. 138. - 167. Zakona.

21. ROK U KOJEM ĆE UGOVOR BITI ZAKLJUČEN

Ugovor o javnoj nabavci će biti zaključen sa ponuđačem kojem je dodeljen ugovor u roku od 8 dana od dana proteka roka za podnošenje zahteva za zaštitu prava iz člana 149. Zakona.

U slučaju da je podneta samo jedna ponuda naručilac može zaključiti ugovor pre isteka roka za podnošenje zahteva za zaštitu prava, u skladu sa članom 112. stav 2. tačka 5) Zakona.

VII OBRAZAC PONUDE

Ponuda br _____ od _____ za javnu nabavku *Nabavka i isporuka mašinskog materijala za izgradnju DGM, broj 15/16, Partija _____*.

1) OPŠTI PODACI O PONUĐAČU

| | |
|--|--|
| Naziv ponuđača: | |
| Adresa ponuđača: | |
| Matični broj ponuđača: | |
| Poreski identifikacioni broj ponuđača (PIB): | |
| Ime osobe za kontakt: | |
| Elektronska adresa ponuđača (e-mail): | |
| Telefon: | |

| | |
|--|--|
| Telefaks: | |
| Broj računa ponuđača i naziv banke: | |
| Lice ovlašćeno za potpisivanje ugovora | |

2) PONUDU PODNOSI:

| |
|---------------------------------|
| A) SAMOSTALNO |
| B) SA PODIZVOĐAČEM |
| V) KAO ZAJEDNIČKU PONUDU |

3) PODACI O PODIZVOĐAČU

| | | |
|----|--------------------|--|
| 1) | Naziv podizvođača: | |
| | Adresa: | |
| | | |

| | | |
|----|--|--|
| | Matični broj: | |
| | Poreski identifikacioni broj: | |
| | Ime osobe za kontakt: | |
| | Procenat ukupne vrednosti nabavke koji će izvršiti podizvođač: | |
| | Deo predmeta nabavke koji će izvršiti podizvođač: | |
| 2) | Naziv podizvođača: | |
| | Adresa: | |
| | Matični broj: | |
| | Poreski identifikacioni broj: | |
| | Ime osobe za kontakt: | |
| | Procenat ukupne vrednosti nabavke koji će izvršiti podizvođač: | |
| | Deo predmeta nabavke koji će izvršiti podizvođač: | |

4) PODACI O UČESNIKU U ZAJEDNIČKOJ PONUDI

| | | |
|----|--------------------------------------|--|
| 1) | Naziv učesnika u zajedničkoj ponudi: | |
| | Adresa: | |
| | Matični broj: | |
| | Poreski identifikacioni broj: | |
| | Ime osobe za kontakt: | |
| 2) | Naziv učesnika u zajedničkoj ponudi: | |
| | Adresa: | |
| | Matični broj: | |
| | Poreski identifikacioni broj: | |
| | Ime osobe za kontakt: | |
| 3) | Naziv učesnika u zajedničkoj | |

| | | |
|--|-------------------------------|--|
| | ponudi: | |
| | Adresa: | |
| | Matični broj: | |
| | Poreski identifikacioni broj: | |
| | Ime osobe za kontakt: | |

OPIS PREDMETA NABAVKE: *Nabavka i isporuka mašinskog materijala za izgradnju DGM, broj 15/16, Partija ____.*

| | |
|-----------------------|--|
| Ukupna cena bez PDV-a | |
| Ukupna cena sa PDV-om | |
| Rok i način plaćanja | |
| Rok važenja ponude | |
| Rok isporuke | |

| | |
|------------------------|--|
| | |
| Garantni period | |
| Mesto i način isporuke | |

Datum

Ponudáč

M. P.

VIII MODEL UGOVORA

Partija 1: Nabavka i isporuka regulatora pritiska gas i nabavka i isporuka gasnih cevi PE 100 SDR 11;

Broj: ____/16

Dana: __.__.2016.

P R E D L O G U G O V O R A

NABAVKA I ISPORUKA MAŠINSKOG MATERIJALA ZA IZGRADNJU DGM

Zaključen dana __.__.2016 godine, između:

1. Javnog komunalnog preduzeća «**Suboticagas**» Subotica, Jovana Mikića 58, koje zastupa direktor Božinović Dragan MSc.dipl.ekonomista (u daljem tekstu: Naručilac) s jedne strane
i
2. _____ «_____» _____, _____, koga zastupa direktor _____ (u daljem tekstu: Izvršilac) s druge strane.

Član 1.

Predmet ugovora je: *Nabavka i isporuka mašinskog materijala za izgradnju DGM*,
Partija 1: Nabavka i isporuka regulatora pritiska gas i nabavka i isporuka gasnih cevi PE 100 SDR 11, po ukupnoj ceni od _____ dinara (bez PDV-a), odnosno po ukupnoj ceni _____ dinara sa uključenim PDV-om, a prema Ponudi br: _____ od __.__.2016 godine. Cene iz ponude su fiksne i ne mogu se menjati.

Član 2.

- 1) Mesto isporuke materijala je magacin na adresi Naručioca, Jovana Mikića 58. Subotica, uz obavezu Isporučioca da izvrši istovar materijal na za to predviđeno mesto u prostoru magacina Naručioca.
- 2) Isporuka materijala se mora izvršiti u skladu sa ugovorenim rokovima.

- 3) Materijal se mora isporučiti prema odobrenoj specifikaciji Naručioca ili prema uzorku koji je Naručilac odobrio.

Član 3.

Kupac će plaćanje ugovorene cene izvršiti po prijemu robe, na osnovu izdatih faktura od strane Prodavca, na račun Prodavca broj _____, otvoren kod _____ banke, u roku od 10 (dest) dana od dana prijema fakture u sedištu Kupca.

Plaćanje iz stava 1 ovog člana će se izvršiti ukoliko je Isporučioc ispoštovao član 4. ovog Ugovora.

Član 4.

Uz fakturu Isporučilac je u obavezi da dostavi važeće ateste za isporučena dobra.

Član 5.

Isporučilac je obavezan da dobra iz člana 1. ovog ugovora, isporuči u svemu prema ponudi, prema specifikaciji Naručioca ili prema uzorku koji je Naručilac odobrio, tehničkim i drugim propisima i uslovima, a u skladu sa važećim zakonima, standardima, normativima, i propisima.

Isporučilac je obavezan da prilikom potpisivanja ugovora Naručiocu dostavi menicu:

Blanko sopstvenu menicu za isporuku materijala u ugovorenom roku i izdaje se u visini od **10% od ukupne vrednosti ugovora sa PDV-om**, koja mora biti evidentirana u Registru menica i ovlašćenja Narodne banke Srbije. Menica mora biti overena pečatom i potpisana od strane lica ovlašćenog za zastupanje, a uz istu mora biti dostavljeno popunjeno i overeno menično ovlašćenje – pismo, sa rokom važnosti koji je 30 (trideset) dana duži od isteka roka za konačno izvršenje posla. Ako se za vreme trajanja ugovora promene rokovi za izvršenje ugovorne obaveze, važnost blanko sopstvene menice za dobro izvršenje posla mora da se produži. Naručilac će unovčiti blanko sopstvenu menicu za dobro izvršenje posla u slučaju da ponuđač ne bude izvršavao svoje ugovorne obaveze u rokovima i na način predviđen ugovorom. Podneta blanko sopstvena menica ne može da sadrži dodatne uslove za isplatu, kraće rokove od onih koje odredi naručilac, manji iznos od onog koji odredi naručilac ili promenjenu mesnu nadležnost za rešavanje sporova.

Član 6.

Isporučilac se obavezuje da će isporuku dobara iz tačke 1. ovog Ugovora izvršiti u roku od _____ (_____) dana od dana potpisivanja ovog Ugovora.

Garancija za Regulator pritiska gasa iznosi 5 (pet) godina. Garancija za Polietilenske cevi za gasovod, klase PE 100, klase SDR 11 (S-5) iznosi _____(_____) godina.

Član 7.

Za sve što nije predviđeno ovim ugovorom, primenjivaće se odgovarajući zakonski propisi.

Član 8.

Za sporove po ovom ugovora, koji se ne mogu sporazumno rešiti nadležan je Privredni sud u Subotici.

Član 9.

Ugovor je sačinjen u 5 (pet) istovetna primerka, od kojih 3 (tri) primerka zadržava Naručilac, a 2 (dva) primerak Isporučilac.

Za Isporučioca,

D i r e k t o r

M.P.

Za Naručioca,

D i r e k t o r

Božinović Dragan MSc.dipl.ekonomista

M.P.

Partija 2: Nabavka i isporuka orman za kućno merno regulacioni set G-4;

Broj: ____/16

Dana: __.__.2016.

P R E D L O G U G O V O R A

NABAVKA I ISPORUKA MAŠINSKOG MATERIJALA ZA IZGRADNJU DGM

Zaključen dana __.__.2016 godine, između:

3. Javnog komunalnog preduzeća «**Suboticagas**» Subotica, Jovana Mikića 58, koje zastupa direktor Božinović Dragan MSc.dipl.ekonomista (u daljem tekstu: Naručilac) s jedne strane
i
4. _____ «_____» _____, _____, koga zastupa direktor _____ (u daljem tekstu: Izvršilac) s druge strane.

Član 1.

Predmet ugovora je: *Nabavka i isporuka mašinskog materijala za izgradnju DGM*,
Partija 2: Nabavka i isporuka orman za kućno merno regulacioni set G-4, po ukupnoj ceni od _____ dinara (bez PDV-a), odnosno po ukupnoj ceni _____ dinara sa uključenim PDV-om, a prema Ponudi br: _____ od __.__.2016 godine. Cene iz ponude su fiksne i ne mogu se menjati.

Član 2.

- 1) Mesto isporuke materijala je magacin na adresi Naručioca, Jovana Mikića 58. Subotica, uz obavezu Isporučioca da izvrši istovar materijal na za to predviđeno mesto u prostoru magacina Naručioca.
- 2) Isporuka materijala se mora izvršiti u skladu sa ugovorenim rokovima.
- 3) Materijal se mora isporučiti prema odobrenoj specifikaciji Naručioca ili prema uzorku koji je Naručilac odobrio.

Član 3.

Kupac će plaćanje ugovorene cene izvršiti po prijemu robe, na osnovu izdatih faktura od strane Prodavca, na račun Prodavca broj _____, otvoren kod _____ banke, u roku od 10 (deset) dana od dana prijema fakture u sedištu Kupca.

Plaćanje iz stava 1 ovog člana će se izvršiti ukoliko je Isporučilac ispoštovao član 4. ovog Ugovora.

Član 4.

Uz fakturu Isporučilac je u obavezi da dostavi važeće ateste za isporučena dobra.

Član 5.

Isporučilac je obavezan da dobra iz člana 1. ovog ugovora, isporuči u svemu prema ponudi, prema specifikaciji Naručioca ili prema uzorku koji je Naručilac odobrio, tehničkim i drugim propisima i uslovima, a u skladu sa važećim zakonima, standardima, normativima, i propisima.

Isporučilac je obavezan da prilikom potpisivanja ugovora Naručiocu dostavi menicu:

Blanko sopstvenu menicu za isporuku materijala u ugovorenom roku i izdaje se u visini od **10% od ukupne vrednosti ugovora sa PDV-om**, koja mora biti evidentirana u Registru menica i ovlašćenja Narodne banke Srbije. Menica mora biti overena pečatom i potpisana od strane lica ovlašćenog za zastupanje, a uz istu mora biti dostavljeno popunjeno i overeno menično ovlašćenje – pismo, sa rokom važnosti koji je 30 (trideset) dana duži od isteka roka za konačno izvršenje posla. Ako se za vreme trajanja ugovora promene rokovi za izvršenje ugovorne obaveze, važnost blanko sopstvene menice za dobro izvršenje posla mora da se produži. Naručilac će unovčiti blanko sopstvenu menicu za dobro izvršenje posla u slučaju da ponuđač ne bude izvršavao svoje ugovorne obaveze u rokovima i na način predviđen ugovorom. Podneta blanko sopstvena menica ne može da sadrži dodatne uslove za isplatu, kraće rokove od onih koje odredi naručilac, manji iznos od onog koji odredi naručilac ili promenjenu mesnu nadležnost za rešavanje sporova.

Član 6.

Isporučilac se obavezuje da će isporuku dobara iz tačke 1. ovog Ugovora izvršiti u roku od _____ (_____) dana od dana potpisivanja ovog Ugovora.

Garancija za isporučena dobra iz člana 1. Ovog Ugovora iznosi _____(_____).

Član 7.

Za sve što nije predviđeno ovim ugovorom, primenjivaće se odgovarajući zakonski propisi.

Član 8.

Za sporove po ovom ugovora, koji se ne mogu sporazumno rešiti nadležan je Privredni sud u Subotici.

Član 9.

Ugovor je sačinjen u 5 (pet) istovetna primerka, od kojih 3 (tri) primerka zadržava Naručilac, a 2 (dva) primerak Isporučilac.

Za Isporučioca,

D i r e k t o r

M.P.

Za Naručioca,

D i r e k t o r

Božinović Dragan MSc.dipl.ekonomista

M.P.

Partija 3: Merno-regulaciona stanica (MRS G-25);

Broj: ____/16

Dana: __.__.2016.

P R E D L O G U G O V O R A

NABAVKA I ISPORUKA MAŠINSKOG MATERIJALA ZA IZGRADNJU DGM

Zaključen dana __.__.2016 godine, između:

5. Javnog komunalnog preduzeća «**Suboticagas**» Subotica, Jovana Mikića 58, koje zastupa direktor Božinović Dragan MSc.dipl.ekonomista (u daljem tekstu: Naručilac) s jedne strane
i
6. _____ «_____» _____, _____, koga zastupa direktor _____ (u daljem tekstu: Izvršilac) s druge strane.

Član 1.

Predmet ugovora je: *Nabavka i isporuka mašinskog materijala za izgradnju DGM,*

Partija 3: Merno-regulaciona stanica (MRS G-25), po ukupnoj ceni od

_____ dinara (bez PDV-a), odnosno po ukupnoj ceni _____

dinara sa uključenim PDV-om, a prema Ponudi br: _____ od __.__.2016 godine.

Cene iz ponude su fiksne i ne mogu se menjati.

Član 2.

- 1) Mesto isporuke i montaže MRS je na objektu u Subotici.
- 2) Isporuka materijala i izvođenje montaže mora se izvršiti u roku predviđenom u ugovoru.
- 3) Materijal i montaža se mora isporučiti, odnosno izvršiti prema odobrenoj specifikaciji Naručioca ili prema uzorku koji je Naručioc odobrio kao i prema zakonskim uslovima za tehnički prijem MRS.

Član 3.

Kupac će plaćanje ugovorene cene izvršiti po prijemu robe, na osnovu izdatih faktura od strane Prodavca, na račun Prodavca broj _____, otvoren kod _____ banke, u roku od 10 (deset) dana od dana prijema fakture u sedištu Kupca.

Plaćanje iz stava 1 ovog člana će se izvršiti ukoliko je Isporučilac ispoštovao član 4. ovog Ugovora.

Član 4.

Uz fakturu Isporučilac je u obavezi da dostavi važeće ateste za isporučena dobra.

Član 5.

Isporučilac je obavezan da dobra iz člana 1. ovog ugovora, isporuči u svemu prema ponudi, prema specifikaciji Naručioca ili prema uzorku koji je Naručilac odobrio, tehničkim i drugim propisima i uslovima, a u skladu sa važećim zakonima, standardima, normativima, i propisima.

Isporučilac je obavezan da prilikom potpisivanja ugovora Naručiocu dostavi menicu:

Blanko sopstvenu menicu za dobro izvršenje posla i izvršenje posla u ugovorenom roku - Izabrani ponuđač se obavezuje da **preda Naručiocu prilikom zaključenja ugovora** i izdaje se u visini od **10% od ukupne vrednosti ugovora sa PDV-om**, koja mora biti evidentirana u Registru menica i ovlašćenja Narodne banke Srbije. Menica mora biti overena pečatom i potpisana od strane lica ovlašćenog za zastupanje, a uz istu mora biti dostavljeno popunjeno i overeno menično ovlašćenje – pismo, sa rokom važnosti koji je 30 (trideset) dana duži od isteka roka za konačno izvršenje posla. Ako se za vreme trajanja ugovora promene rokovi za izvršenje ugovorne obaveze, važnost blanko sopstvene menice za dobro izvršenje posla mora da se produži. Naručilac će unovčiti blanko sopstvenu menicu za dobro izvršenje posla u slučaju da ponuđač ne bude izvršavao svoje ugovorne obaveze u rokovima i na način predviđen ugovorom. Podneta blanko sopstvena menica ne može da sadrži dodatne uslove za isplatu, kraće rokove od onih koje odredi naručilac, manji iznos od onog koji odredi naručilac ili promenjenu mesnu nadležnost za rešavanje sporova.

Blanko sopstvenu menicu za otklanjanje grešaka u garantnom roku i izdaje se izdaje u visini od **5% od ukupne vrednosti ugovora sa PDV-om**, koja mora biti evidentirana u Registru menica i ovlašćenja Narodne banke Srbije. Menica mora biti overena pečatom i potpisana od strane lica ovlašćenog za zastupanje, a uz istu mora biti dostavljeno popunjeno i overeno menično ovlašćenje – pismo, rok važenja blanko

sopstvene menice mora biti 5 (pet) dana duži od garantnog roka. Naručilac će unovčiti blanko sopstvenu menicu za otklanjanje grešaka u garantnom roku u slučaju da ponuđač ne bude izvršavao svoje ugovorne obaveze u rokovima i na način predviđen ugovorom. Podneta blanko sopstvena menica ne može da sadrži dodatne uslove za isplatu, kraće rokove od onih koje odredi naručilac, manji iznos od onog koji odredi naručilac ili promenjenu mesnu nadležnost za rešavanje sporova.

Član 6.

Isporučilac se obavezuje da će isporuku dobara iz tačke 1. ovog Ugovora izvršiti u roku od _____ (_____) dana od dana potpisivanja ovog Ugovora.

Garancija za isporučena dobra iz člana 1. ovog Ugovora iznosi _____ (_____).

Član 7.

Za sve što nije predviđeno ovim ugovorom, primenjivaće se odgovarajući zakonski propisi.

Član 8.

Za sporove po ovom ugovoru, koji se ne mogu sporazumno rešiti nadležan je Privredni sud u Subotici.

Član 9.

Ugovor je sačinjen u 5 (pet) istovetna primerka, od kojih 3 (tri) primerka zadržava Naručilac, a 2 (dva) primerak Isporučilac.

Za Isporučioca,

D i r e k t o r

M.P.

Za Naručioca,

D i r e k t o r

Božinović Dragan MSc.dipl.ekonomista

M.P.

IX OBRAZAC STRUKTURE CENE SA UPUTSTVOM

KAKO DA SE PONUDI

Partija 1: Nabavka i isporuka regulatora pritiska gas i nabavka i isporuka gasnih cevi PE 100 SDR 11;

| Redni broj: | Predmet JN: Partija 1: Nabavka i isporuka regulatora pritiska gas i nabavka i isporuka gasnih cevi PE 100 SDR 11 | Jedinica mere | Količina: | Jedinična cena bez PDV-a | Jedinična cena sa PDV-om | Ukupna cena bez PDV-a | Ukupna cena sa PDV-om |
|----------------|--|---------------|-----------|--------------------------|--------------------------|-----------------------|-----------------------|
| | 1 | | 2 | 3 | 4 | 5 (2x3) | 6 (2x4) |
| 1 | Regulatori pritiska gasa | kom | 400 | | | | |
| 2 | Polietilenske cevi za gasovod, klase PE 100, klase SDR 11 (S-5), za radni pritisak do 4 bar, u skladu sa SRPS EN 1555-2:2011 prečnika: | | | | | | |
| | Ø 20 x 3.0 mm | m | 2000 | | | | |
| | Ø 32 x 3.0 mm | m | 2000 | | | | |
| UKUPNO: | | | | | | | |

Partija 2: Nabavka i isporuka orman za kućno merno regulacioni set G-4;

| Redni broj: | Partija 2: Nabavka i isporuka orman za kućno merno regulacioni set G-4; | Jedinica mere | Količina: | Jedinična cena bez PDV-a | Jedinična cena sa PDV-om | Ukupna cena bez PDV-a | Ukupna cena sa PDV-om |
|----------------|---|---------------|-----------|--------------------------|--------------------------|-----------------------|-----------------------|
| | 1 | | 2 | 3 | 4 | 5 (2x3) | 6 (2x4) |
| 1 | Aluminijumski orman za kućno merno regulacioni set G-4 | kom | 400 | | | | |
| UKUPNO: | | | | | | | |

Partija 3: Merno-regulaciona stanica (MRS G-25):

| Redni broj: | Partija 3: Merno-regulaciona stanica (MRS G-25); | Jedinica mere | Količina: | Jedinična cena bez PDV-a | Jedinična cena sa PDV-om | Ukupna cena bez PDV-a | Ukupna cena sa PDV-om |
|-------------|---|---------------|-----------|--------------------------|--------------------------|-----------------------|-----------------------|
| | 1 | | 2 | 3 | 4 | 5 (2x3) | 6 (2x4) |
| 1 | Nabavka i montaža regulatora pritiska sa integrisanim sigurnosno-odušnim i sigurnosno-prekidnim ventilom za zaštitu instalacije od nekontrolisanog porasta pritiska. Proizvođač: "GázGép"VF-100, 17-25mbar ili slično Maksimalni potrebni protok: 100m ³ /h Maksimalni potrebni protok: 100 m ³ /h Ulazni pritisak: 2,5-3 bar Podešeni izlazni pritisak: 22 mbar Podešeni pritisak otvaranja SOV: 34 mbar Podešeni pritisak gornje blokade SPV: 38 mbar Ulazni izlazni priključak: DN 25 R 1" PN6 | kom | 1 | | | | |
| 2 | Nabavka i montaža atestiranog rotacionog merila sa detekcijom obrnutog protoka gasa i sa korektora zapremine gasa po pritisku i temperaturi u kompletu sa napojnom jedinicom i sistemom za daljinsko očitavanje. Veličina Veličina: G-25 Radni pritisak: 22 mbar DN50 PN16 1:160 | kom | 1 | | | | |
| 3 | Nabavka i montaža korektora zapremine gasa po pritisku i temperaturi u kompletu sa napojnom jedinicom i sistemom za daljinsko očitavanje | kom | 1 | | | | |

| | | | | | | | |
|----|---|------|-----|--|--|--|--|
| 4 | Nabavka i montaža seizmičkog ventila Potreban protok: 30.6 Sm ³ /h Ulazni pritisak: 2,5-3 bar DN25 PN16 | kom | 1 | | | | |
| 5 | Nabavka i montaža navojne kuglaste gasne slavine DN25 R 1" PN6DN40 (R6/4") PN6 | kom | 1 | | | | |
| | DN40 (R6/4") PN6 | kom | 1 | | | | |
| 6 | Nabavka i montaža filtera za gas "Degaz" (tipsko rešenje JP"Subotica-Gas")R 1" PN6 | kom | 1 | | | | |
| 7 | Nabavka i montaža manometra sa rasteretnim manometarskim ventilom i navarnim komadom Radni opseg: 0-6 bar | kom | 1 | | | | |
| | Radni opseg: 0-160 mbar | kom | 1 | | | | |
| 8 | Nabavka i montaža čelične bešavne cevi, prema standardu JUS.B5.22 od C.1212 | | | | | | |
| | Ø60,3x3,2 | m | 1,5 | | | | |
| | Ø48,3x3,2 | m | 1 | | | | |
| | Ø33,7x2,6 | m | 2 | | | | |
| 9 | Pomoćni materijal za spajanje cevi (elektrode, gas i dr) 30% od cene cevi. | pauš | 1 | | | | |
| 10 | Nabavka i montaža koncentrične redukcije po DIN 2615 od C.1212 Ø60.3/48.3mm | kom | 1 | | | | |
| 11 | Nabavka i montaža rastavljivog navojnog spoja (holendera) | | | | | | |
| | DN50 R 2" | kom | 1 | | | | |
| | DN25 R 1" | kom | 1 | | | | |
| 12 | Radiografsko ispitivanje svih zavara na gasovodu | kom | 10 | | | | |
| 13 | Nabavka i montaža tablica upozorenja | kom | 2 | | | | |

| | | | | | | | |
|----|--|----------------|----|----------------|--|--|--|
| 14 | Izrada nosača opreme sa obujmicama | kg | 10 | | | | |
| 15 | Čišćenje, dvostruko temeljno i završno farbanje cevi | m ² | 2 | | | | |
| 16 | Izrada limene kućice MRS od čeličnog lima debljine 1mm sa vratima, ventilacionim otvorima dimenzije: 800x800x300 mm | kom | 1 | | | | |
| | | | | | | | |
| 17 | Podešavanje elemenata MRS i puštanje u pogon | pauš | 1 | | | | |
| 18 | Pripremno-završni radovi i transport | pauš | 1 | | | | |
| | | | | UKUPNO: | | | |

Uputstvo za popunjavanje obrasca strukture cene:

Ponudač treba da popuni obrazac strukture cene na sledeći način:

- u koloni 3. upisati koliko iznosi jedinična cena bez PDV-a, za svaki traženi predmet javne nabavke;
- u koloni 4. upisati koliko iznosi jedinična cena sa PDV-om, za svaki traženi predmet javne nabavke;
- u koloni 5. upisati ukupna cena bez PDV-a za svaki traženi predmet javne nabavke i to tako što će pomnožiti jediničnu cenu bez PDV-a (navedenu u koloni 3.) sa traženim količinama (koje su navedene u koloni 2.); Na kraju upisati ukupnu cenu predmeta nabavke bez PDV-a.
- u koloni 6. upisati koliko iznosi ukupna cena sa PDV-om za svaki traženi predmet javne nabavke i to tako što će pomnožiti jediničnu cenu sa PDV-om (navedenu u koloni 4.) sa traženim količinama (koje su navedene u koloni 2.); Na kraju upisati ukupnu cenu predmeta nabavke sa PDV-om.

Datum:

M.P.

Potpis ponuđača

X OBRAZAC TROŠKOVA PRIPREME PONUDE

U skladu sa članom 88. stav 1. Zakona, ponuđač _____, dostavlja ukupan iznos i strukturu troškova pripremanja ponude, kako sledi u tabeli:

| VRSTA TROŠKA | IZNOS TROŠKA U RSD |
|---|---------------------------|
| | |
| | |
| | |
| | |
| | |
| | |
| | |
| UKUPAN IZNOS TROŠKOVA PRIPREMANJA PONUDE | |

Troškove pripreme i podnošenja ponude snosi isključivo ponuđač i ne može tražiti od naručioca naknadu troškova.

Ako je postupak javne nabavke obustavljen iz razloga koji su na strani naručioca, naručilac je dužan da ponuđaču nadoknadi troškove izrade uzorka ili modela, ako su izrađeni u skladu sa tehničkim specifikacijama naručioca i troškove pribavljanja sredstva obezbeđenja, pod uslovom da je ponuđač tražio naknadu tih troškova u svojoj ponudi.

Napomena: dostavljanje ovog obrasca nije obavezno

Datum:

M.P.

Potpis ponuđača

XI OBRAZAC IZJAVE O NEZAVISNOJ PONUDI

U skladu sa članom 26. Zakona, _____,
(Naziv ponuđača)
daje:

IZJAVU O NEZAVISNOJ PONUDI

Pod punom materijalnom i krivičnom odgovornošću potvrđujem da sam ponudu u postupku javne nabavke: *Nabavka i isporuka mašinskog materijala za izgradnju DGM*, broj 2/16, Partija br ____, podneo nezavisno, bez dogovora sa drugim ponuđačima ili zainteresovanim licima.

Datum:

M.P.

Potpis ponuđača

XII OBRAZAC IZJAVE O POŠTOVANJU OBAVEZA IZ Čl.75. St.2. ZAKONA

U vezi člana 75. stav 2. Zakona o javnim nabavkama, kao zastupnik ponuđača dajem sledeću

IZJAVU

Ponuđač _____ u postupku javne nabavke: *Nabavka i isporuka mašinskog materijala za izgradnju DGM*, broj 2/16, Partija br _____, poštovao je obaveze koje proizlaze iz važećih propisa o zaštiti na radu, zapošljavanju i uslovima rada, zaštiti životne sredine, kao i da nema zabranu obavljanja delatnosti koja je na snazi u veme podnošenja ponuda.

Datum

Ponuđač

_____ M.P. _____

Napomena: Ukoliko ponudu podnosi grupa ponuđača, Izjava mora biti potpisana od strane ovlašćenog lica svakog ponuđača iz grupe ponuđača i overena pečatom.